

РЕОМОНО

Кофеварка
СМ711



РУКОВОДСТВО ПО ЭКСПЛУАТАЦИИ

RUS7
KAZ19

СОДЕРЖАНИЕ

МЕРЫ БЕЗОПАСНОСТИ.....	7
Технические характеристики	10
Комплектация	10
Устройство прибора.....	10
I. ПЕРЕД НАЧАЛОМ ИСПОЛЬЗОВАНИЯ.....	11
II. ЭКСПЛУАТАЦИЯ ПРИБОРА	12
Автоотключение.....	12
Подогрев чашек.....	12
Манометр	12
Приготовление эспрессо.....	12
Приготовление капучино.....	13
Изменение программных настроек приготовления.....	14
III. УХОД ЗА ПРИБОРОМ	14
Очистка от накипи.....	14
Хранение и транспортировка	15
IV. ПЕРЕД ОБРАЩЕНИЕМ В СЕРВИС-ЦЕНТР.....	16
V. ГАРАНТИЙНЫЕ ОБЯЗАТЕЛЬСТВА.....	17

A1

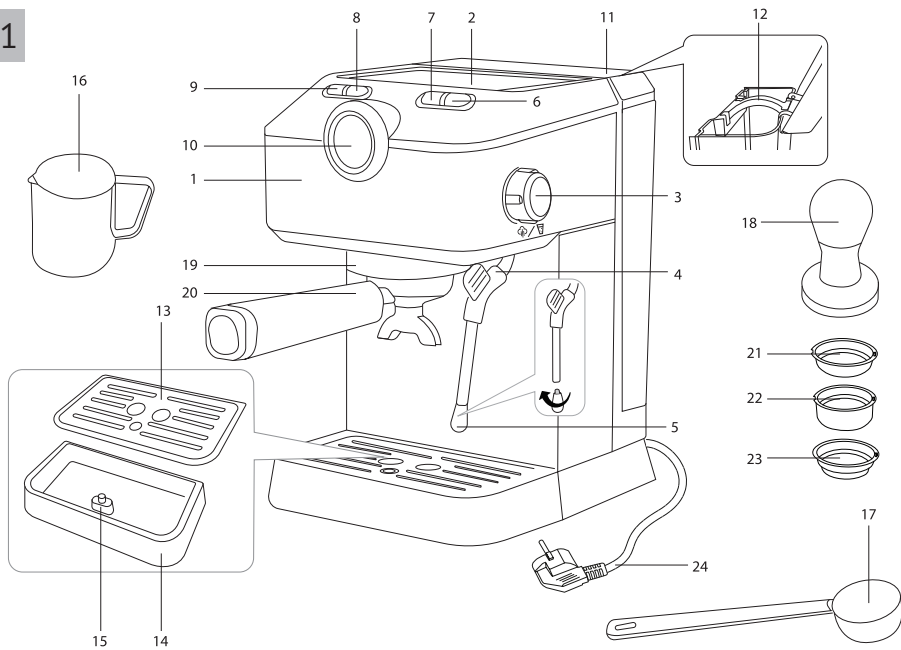

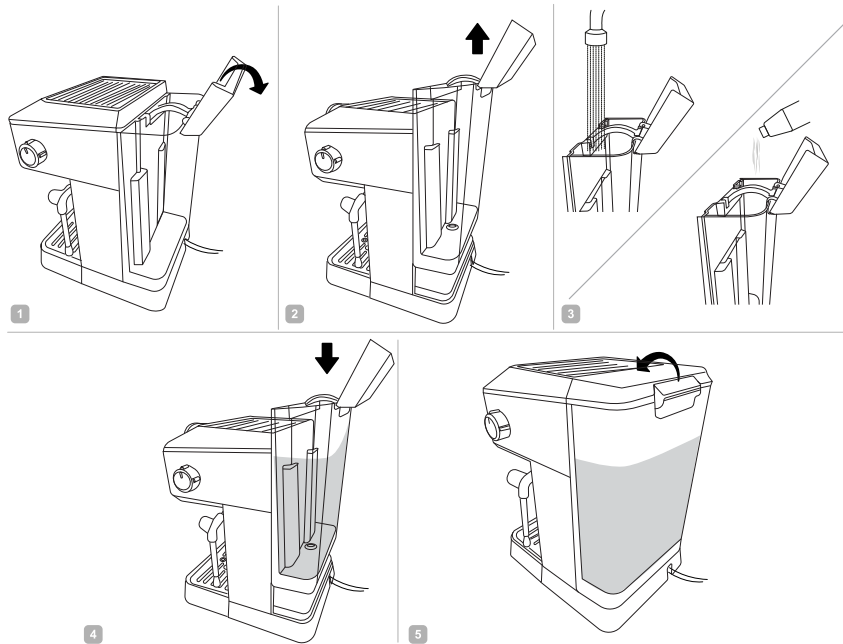

A2

A3

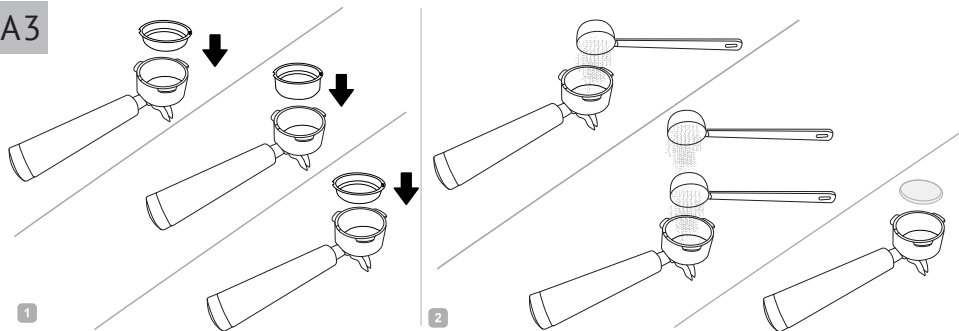

1

2

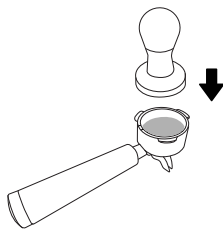

3

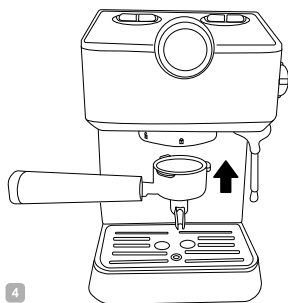

4

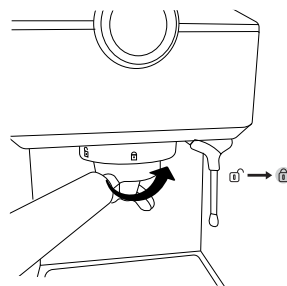

5

УВАЖАЕМЫЙ ПОКУПАТЕЛЬ!

Благодарим вас за то, что отдали предпочтение бытовой технике РЕДМОНД.

РЕДМОНД – это качество, надежность и неизменно внимательное отношение к потребностям клиентов. Надеемся, что вам понравится продукция компании и вы также будете выбирать наши изделия в будущем.

Кофеварка CM711 – современный прибор, предназначенный для приготовления кофе.

Хотите узнать больше? Посетите наш сайт www.redmond.company.

Здесь вы найдете самую актуальную информацию о предлагаемой технике и ожидаемых новинках, сможете получить консультацию онлайн, а также заказать продукцию РЕДМОНД и оригинальные аксессуары к ней в нашем интернет-магазине.

Служба поддержки пользователей РЕДМОНД в России: 8-800-600-90-21 (звонок по России бесплатный).



Прежде чем использовать данное изделие, внимательно прочитайте руководство по эксплуатации и сохраните его в качестве справочника. Правильное использование прибора значительно продлит срок его службы.

Меры безопасности и инструкции, содержащиеся в данном руководстве, не охватывают все возможные ситуации, которые могут возникнуть в процессе эксплуатации прибора. При работе с устройством пользователь должен руководствоваться здравым смыслом, быть осторожным и внимательным.

МЕРЫ БЕЗОПАСНОСТИ

- Производитель не несет ответственности за повреждения, вызванные несоблюдением техники безопасности и правил эксплуатации изделия.
- Данный электроприбор предназначен для использования в бытовых условиях и может применяться в квартирах, загородных домах или в других подобных условиях непромышленной эксплуатации. Промышленное или любое другое нецелевое использование устройства будет считаться нарушением условий надлежащей эксплуатации изделия. В этом случае производитель не несет ответственности за возможные последствия.

- Перед подключением устройства к электросети проверьте, совпадает ли ее напряжение с номинальным напряжением питания прибора (см. технические характеристики или заводскую табличку изделия).
 - Используйте удлинитель, рассчитанный на потребляемую мощность прибора: несоответствие параметров может привести к короткому замыканию или возгоранию кабеля.
 - Подключайте прибор только к розеткам, имеющим заземление, — это обязательное требование защиты от поражения электрическим током. Используя удлинитель, убедитесь, что он также имеет заземление.
 - Выключайте прибор из розетки после использования, а также во время очистки или перемещения. Извлекайте электрошнур сухими руками, удерживая его за штепсель, а не за провод.
- STOP** **ВНИМАНИЕ!** Не снимайте резервуары для воды и молока во время выполнения программ приготовления или очистки.
- Не протягивайте шнур электропитания в дверных проемах или вблизи источников тепла. Следите за тем, чтобы электрошнур не перекручивался и не перегибался, не соприкасался с острыми предметами, углами и кромками мебели.
- STOP** **ПОМНИТЕ:** случайное повреждение кабеля электропитания может привести к неполадкам, которые не соответствуют условиям гарантии, а также к поражению электротоком. При повреждении шнура питания его замену, во избежание опасности, должен производить изготовитель, сервисная служба или аналогичный квалифицированный персонал.
- Не устанавливайте прибор на мягкую поверхность, не накрывайте его во время работы: это может привести к нарушению работы и поломке устройства.
 - Запрещена эксплуатация прибора на открытом воздухе: попадание влаги или посторонних пред-

метов внутрь корпуса устройства может привести к его серьезным повреждениям.

- Используйте прибор на высоте не более 2000 м над уровнем моря.
- Перед очисткой прибора убедитесь, что он отключен от электросети и полностью остыл. Строго следуйте инструкциям по очистке прибора.

STOP

ЗАПРЕЩАЕТСЯ погружать корпус прибора в воду или помещать его под струю воды!

- Прибор не предназначен для использования лицами (включая детей) с пониженными физическими, психическими или умственными способностями или при отсутствии у них опыта или знаний, если они не находятся под контролем или не проинструктированы об использовании данного прибора лицом, ответственным за их безопасность. Дети должны находиться под присмотром для недопущения игры с прибором.

- Запрещены самостоятельный ремонт прибора или внесение изменений в его конструкцию. Ремонт прибора должен производиться исключительно специалистом авторизованного сервис-центра. Непрофессионально выполненная работа может привести к поломке прибора, травмам и повреждению имущества.

STOP

ВНИМАНИЕ! Запрещается эксплуатация прибора при любых неисправностях.

Технические характеристики

Модель.....	CM711
Мощность.....	1100 Вт
Напряжение.....	220–240 В, 50 Гц
Защита от поражения электротоком.....	класс I
Тип кофеварки.....	рожковая
Емкость резервуара для воды.....	1,5 л
Материал корпуса.....	пластик, металл
Давление.....	2 МПа (20 бар)
Тип управления.....	электромеханический
Количество программ.....	3
Защита от перегрева.....	есть
Установка объема порции.....	есть
Подсветка кнопок.....	есть
Подогрев чашек.....	есть
Автоотключение.....	есть
Вспенивание молока.....	есть
Лоток для сбора капель.....	съемный
Длина электрошнура.....	1 м
Габаритные размеры (Ш × В × Г).....	204 × 251 × 302 мм
Вес нетто.....	5,1 кг





Комплектация

Кофеварка.....	1 шт.
Молочник.....	1 шт.
Фильтродержатель.....	1 шт.
Фильтр.....	3 шт.
Темпер.....	1 шт.
Мерная ложка.....	1 шт.
Книга рецептов.....	1 шт.

Руководство по эксплуатации.....	1 шт.
Сервисная книжка.....	1 шт.

Производитель имеет право на внесение изменений в дизайн, комплектацию, а также в технические характеристики изделия в ходе совершенствования своей продукции без дополнительного уведомления об этих изменениях. В технических характеристиках допускается погрешность ±10%.

Устройство прибора (схема **A1**, стр. 4)

1. Корпус прибора
2. Поверхность для подогрева чашек
3. Регулятор подачи пара
4. Устройство подачи пара
5. Сопло подачи пара
6. Кнопка  – включение/выключение прибора
7. Кнопка  – приготовление эспрессо
8. Кнопка  – приготовление двойного эспрессо
9. Кнопка  – подача пара
10. Манометр
11. Съемный резервуар для воды с крышкой
12. Ручка резервуара для воды
13. Решетка лотка для сбора капель
14. Лоток для сбора капель
15. Индикатор заполнения лотка для сбора капель
16. Молочник
17. Мерная ложка
18. Темпер

19. Фильтродержатель
20. Ручка фильтродержателя
21. Фильтр для эспрессо (надпись «1-cup» выдавлена на дне фильтра)
22. Фильтр для двойного эспрессо (надпись «2-cup» выдавлена на дне фильтра)
23. Фильтр для кофе в чалдах (надпись «rod» выдавлена на дне фильтра)
24. Шнур электропитания

I. ПЕРЕД НАЧАЛОМ ИСПОЛЬЗОВАНИЯ

Аккуратно достаньте изделие и его комплектующие из коробки. Удалите все упаковочные материалы и рекламные наклейки.







 *Обязательно сохраните на месте предупреждающие наклейки, наклейки-указатели (при наличии) и табличку с серийным номером изделия на его корпусе!*

После транспортировки или хранения при низких температурах необходимо выдержать прибор при комнатной температуре не менее 2 часов перед включением.

Полностью размотайте шнур электропитания. Корпус прибора протрите влажной тканью. Съемные детали промойте теплой водой, тщательно просушите все элементы прибора перед включением в сеть.

1. Установите прибор на твердую ровную поверхность.
2. Установите резервуар для воды (см. схему **A2**, стр. 5) так, чтобы уровень жидкости был не ниже отметки MIN и не выше отметки MAX.



 **ЗАПРЕЩАЕТСЯ** наполнять резервуар для воды горячей водой!

3. Поместите пустую емкость под сопло подачи пара.
4. Включите прибор в сеть, прозвучит звуковой сигнал, подсветка всех кнопок загорится и затем погаснет.
5. Нажмите кнопку , ее подсветка загорится, прибор включится, подсветка остальных кнопок будет мигать. Идет процесс нагрева.
6. Когда нужная температура будет достигнута, подсветка всех кнопок будет гореть постоянно. Прибор находится в режиме ожидания.
7. Нажмите кнопку , ее подсветка будет мигать. Подсветка кнопок  и  погаснет.
8. Переверните регулятор подачи пара в положение , чтобы выпустить воздух из системы. Примерно через 30 секунд верните регулятор в положение  и нажмите кнопку .

 *При первом использовании кофеварки в процессе работы может возникать шум. Это нормально, т. к. прибор выпускает скопившийся в нем воздух. Через некоторое время шум прекратится.*

 *Скопление воздуха в системе кофеварки может привести к ее неправильной работе! Всегда выполняйте процесс выпуска воздуха, если кофеварка продолжительное время не использовалась.*

9. Установите фильтродержатель в кофеварку (см. схему **A3**, стр. 6). Поместите под него пустую емкость.

- Нажмите кнопку , ее подсветка будет мигать, начнется процесс приготовления. Во время приготовления подсветка кнопки  будет гореть постоянно. Подсветка остальных кнопок погаснет.
- Процесс приготовления закончится автоматически по достижении запрограммированного объема, прозвучит звуковой сигнал и прибор перейдет в режим ожидания. Повторите эту операцию 5 раз

II. ЭКСПЛУАТАЦИЯ ПРИБОРА

Автоотключение

При простое в работе в течение 30 минут кофеварка автоматически отключится. Для перезапуска прибора нажмите кнопку .

Подогрев чашек

Кофеварка оснащена поверхностью для подогрева чашек, которая включается автоматически при включении прибора.



Переверните чашку дном вверх и поставьте на подогревающую поверхность примерно на 5–10 минут.

Манометр

Во время приготовления кофе следите, чтобы стрелка манометра находилась в границах диапазона SUITABLE ZONE – это поможет добиться наилучших результатов приготовления.

При низком давлении экстракция будет недостаточной, кофе получится водянистым и излишне кислым. При высоком давлении экстракция будет чрезмерной и кофе получится слишком горьким.

Приготовление эспрессо

- Наполните резервуар для воды (см. схему [A2](#), стр. 5) так, чтобы уровень жидкости был не ниже отметки MIN и не выше отметки MAX.
-  ЗАПРЕЩАЕТСЯ наполнять резервуар для воды горячей водой!
- Включите прибор в сеть, прозвучит звуковой сигнал, подсветка всех кнопок загорится и затем погаснет.
- Нажмите кнопку , ее подсветка загорится, прибор включится, подсветка остальных кнопок будет мигать. Идет процесс нагрева.
- Когда нужная для приготовления эспрессо температура будет достигнута, подсветка всех кнопок будет гореть постоянно. Прибор находится в режиме ожидания.
- Установите выбранный фильтр в фильтродержатель, засыпьте в него молотый кофе с помощью мерной ложки, не выше отметки MAX или поместите чалд (см. схему [A3](#), стр. 6). На нижней части фильтров указано рекомендуемое количество ложек кофе.



Чалды (кофейные таблетки) не входят в комплект и приобретаются отдельно.





Одна мерная ложка соответствует одной чашке кофе.



ВАЖНО! *Используйте кофе среднего помола, предназначенный для использования в кофеварках данного типа. При приготовлении кофе из зерен разного помола степень наполнения чашки может быть немного разной.*

STOP ЗАПРЕЩАЕТСЯ использовать кофе мелкого помола – это может привести к засорению фильтра и невозможности его дальнейшей эксплуатации. Такая неисправность не будет являться гарантийным случаем.

6. Молотый кофе необходимо плотно утрамбовать в фильтре. Для этого следует равномерно прижать кофе в вертикальном направлении с помощью темперы (см. схему А3, стр. 6). Обязательно уберите излишки кофе с краев фильтра.
7. Установите фильтродержатель в кофеварку (см. схему А3, стр. 6). Поместите одну или две чашки на решетку лотка для сбора капель.
8. Нажмите кнопку  или , начнется процесс приготовления. Во время приготовления подсветка выбранной кнопки будет мигать, а кнопки  – гореть постоянно. Подсветка остальных кнопок погаснет.
9. Процесс приготовления закончится автоматически по достижении запрограммированного объема, прозвучит звуковой сигнал и прибор перейдет в режим ожидания.







i Для изменения объема приготовления кофе см. раздел «Изменение программных настроек приготовления».

10. Аккуратно снимите фильтродержатель, извлеките остатки молотого кофе из фильтра или чалд, затем промойте фильтродержатель проточной водой.





i Для прерывания процесса приготовления кофе повторно нажмите выбранную кнопку.

11. Чтобы выключить прибор, нажмите кнопку , прозвучит звуковой сигнал и подсветка всех кнопок погаснет.

Приготовление капучино

1. Приготовьте эспрессо в чашке большего объема.
2. Нажмите кнопку , ее подсветка начнет мигать. Подсветка кнопок  и  погаснет. Когда нужная температура будет достигнута, подсветка кнопки  будет гореть постоянно.
3. Поместите пустую чашку под сопло подачи пара. Переведите регулятор подачи пара в положение / , слейте оставшуюся в сопле воду, дождитесь появления пара и верните регулятор в положение .

! Будьте внимательны! Устройство и сопло подачи пара очень горячие!

4. Погрузите сопло подачи пара в емкость с молоком примерно на одну треть.
5. Переведите регулятор подачи пара в положение / . Когда молоко достаточно прогреется до образования молочной пены, верните регулятор в положение  и нажмите кнопку , прибор перейдет в режим ожидания.

i Помните, что пена в три раза превышает по объему молоко.



6. Добавьте вспененное молоко в чашку с заранее приготовленным эспрессо. Ваш капучино готов.

i Поскольку температура, необходимая для получения пены для капучино, выше температуры приготовления эспрессо,

последний необходимо приготовить до вспенивания молока, в противном случае эспрессо может перевариться.

Изменение программных настроек приготовления



Вы можете регулировать объем приготавливаемого напитка и сохранять собственные настройки вместо заводских. Для этого:

1. Поместите одну или две чашки на решетку лотка для сбора капель.
2. Нажмите и удерживайте кнопку  или  до появления звукового сигнала. Прибор перейдет в режим изменения программных настроек приготовления.
3. Нажмите выбранную кнопку повторно, начнется процесс приготовления. Когда необходимый объем будет достигнут, нажмите кнопку еще раз. Приготовление прекратится, прибор перейдет в режим ожидания.

При следующем запуске настроенной программы процесс приготовления закончится автоматически после достижения запрограммированного вами объема.

i Минимально возможный объем порции кофе составляет 40 мл, максимально возможный – 200 мл. По достижении максимально возможного объема процесс приготовления закончится автоматически.

Вы также можете вернуть заводские настройки. Для этого:

1. Нажмите и удерживайте одновременно кнопки  и  до появления звукового сигнала, подсветка кнопок мигнет.
2. Прибор снова будет работать в соответствии с заводскими настройками.

III. УХОД ЗА ПРИБОРОМ

Перед очисткой отключите прибор от электросети и дайте ему полностью остыть. Корпус кофеварки протирайте влажной мягкой тканью по мере загрязнения.



STOP ЗАПРЕЩАЕТСЯ помещать прибор под струю воды, погружать его в воду или очищать в посудомоечной машине.

ЗАПРЕЩАЕТСЯ использование при очистке прибора грубых салфеток или губок, абразивных паст. Также недопустимо использование любых химически агрессивных или других веществ, не рекомендованных для применения с предметами, контактирующими с пищей.



Фильтры, фильтродержатель и сопло подачи пара промывайте под струей теплой воды каждый раз после использования. Резервуар для воды очищайте по мере необходимости. Лоток для сбора капель очищайте по мере загрязнения решетки и скапливания воды в контейнере.









Очистка от накипи

Если при включении кофеварки раздается звуковой сигнал, подсветка всех кнопок мигает 5 раз, необходимо выполнить очистку прибора от накипи. Для этого:

1. Нажмите и удерживайте одновременно кнопки  и  в течение 3 секунд, звуковой сигнал прекратится. Отключите прибор от электросети.
2. Снимите резервуар для воды, потянув его за ручку вверх. Наполните резервуар для воды до отметки MAX.

STOP ЗАПРЕЩАЕТСЯ наполнять резервуар для воды горячей водой!

3. Добавьте в воду средство для очистки и удаления накипи с кухонной техники (приобретается отдельно). Установите резервуар для воды на место.
4. Поместите пустую емкость на решетку лотка для сбора капель.
5. Включите прибор в сеть, прозвучит звуковой сигнал, подсветка всех кнопок загорится и затем погаснет.
6. Нажмите кнопку , ее подсветка загорится, прибор включится, подсветка остальных кнопок будет мигать. Идет процесс нагрева.
7. Когда нужна для приготовления эспрессо температура будет достигнута, подсветка всех кнопок будет гореть постоянно. Прибор находится в режиме ожидания.
8. Нажмите кнопку , ее подсветка будет мигать, начнется процесс приготовления. Во время приготовления подсветка кнопки  будет гореть постоянно. Подсветка остальных кнопок погаснет.
9. Процесс приготовления закончится автоматически по достижении запрограммированного объема, прозвучит звуковой сигнал и прибор перейдет в режим ожидания. Вылейте содержимое емкости.
10. Подождите несколько минут и повторите пункты 8–9 еще 2-3 раза.
11. Поместите пустую емкость под сопло подачи пара.

12. Нажмите кнопку , ее подсветка начнет мигать, а кнопка  и  погаснет. Когда нужная температура будет достигнута, подсветка кнопки  будет гореть постоянно.
13. Переведите регулятор подачи пара в положение / , подождите до тех пор, пока резервуар для воды не опустеет.
14. Нажмите кнопку  и верните регулятор подачи пара в положение .
15. Снимите резервуар для воды, потянув его за ручку вверх и тщательно промойте.
16. Наполните резервуар для воды чистой холодной водой (без использования средства для очистки от накипи) до отметки MAX. Установите резервуар для воды на место.
17. Повторите пункты 8–16 еще как минимум 2 раза.
18. Прибор снова готов к использованию.





STOP ЗАПРЕЩАЕТСЯ наполнять резервуар для воды горячей водой!

Хранение и транспортировка

Перед хранением и повторной эксплуатацией очистите и полностью просушите все части прибора. Храните прибор в сухом вентилируемом месте вдали от нагревательных приборов и попадания прямых солнечных лучей.

При транспортировке и хранении запрещается подвергать прибор механическим воздействиям, которые могут привести к повреждению прибора и/или нарушению целостности упаковки. Необходимо беречь упаковку прибора от попадания воды и других жидкостей.

IV. ПЕРЕД ОБРАЩЕНИЕМ В СЕРВИС-ЦЕНТР

Неисправность	Возможная причина	Способ устранения
Насос шумит	В резервуаре нет воды	Заполните резервуар водой
Прибор издает звуковой сигнал, подсветка всех кнопок мигает 5 раз	В кофеварке образовалась накипь	Очистите прибор от накипи в соответствии с разделом «Уход за прибором»
Прибор производит большой объем пара в процессе приготовления		
При включении прибор подает звуковые сигналы, не реагирует на нажатие кнопок, их подсветка мигает. Подсветка кнопки  горит постоянно	Регулятор подачи пара находится в положении 	Поверните регулятор подачи пара в положение 
При нажатии на кнопку  или  , подсветка кнопок  и  мигает, процесс приготовления не запускается		
	Слишком высокая температура заваривания в приборе	Переведите регулятор подачи пара в положение  , слейте оставшуюся в сопле воду, дождитесь появления пара и верните регулятор в положение 
На дне прибора выступает вода	Заполнен лоток для сбора капель	Слейте скопившуюся в лотке воду
	Резервуар для воды установлен неправильно	Убедитесь, что резервуар для воды установлен корректно

Неисправность	Возможная причина	Способ устранения
На дне прибора выступает вода	Прибор поврежден	Отключите прибор от электросети. Прекратите дальнейшее использование кофеварки, обратитесь в сервисный центр
Вода вытекает через край фильтродержателя	Фильтродержатель установлен неправильно	Убедитесь, что фильтродержатель ставлен корректно
	На краях фильтродержателя находится немного молотого кофе	Уберите излишки кофе с краев фильтра
Вода не проходит	После последнего использования не был промыт фильтродержатель	Промойте фильтр под проточной водой
	Прибор сильно засорился	Проведите полную очистку прибора
	В системе кофеварки скопился лишний воздух	Выполните процесс выпуска воздуха (см. раздел «Перед началом использования»)
	Вы используете кофе слишком мелкого помола	Рекомендуем использовать молотый кофе, предназначенный для использования в кофеварках данного типа
Вода протекает слишком быстро	Кофе слишком крупного помола	Попробуйте использовать кофе более мелкого помола
	Недостаточное количество молотого кофе в фильтре	В следующий раз кладите больше молотого кофе в фильтр

Неисправность	Возможная причина	Способ устранения
Пар не взбивает молоко	Используется молоко с низким процентом жирности	Используйте молоко с жирностью не менее 3,2%
	Молоко недостаточно холодное	Используйте прохладное молоко из холодильника
	Устройство подачи пара засорено	Очистите устройство подачи пара в соответствии с разделом «Уход за прибором»
Прибор не работает	Шнур электропитания не подсоединен к электросети	Подсоедините шнур питания прибора к электросети
	В электророзетке отсутствует напряжение	Подключите прибор к исправной электророзетке
Во время работы появился неприятный запах	Прибор новый, запах исходит от защитного покрытия	Запах исчезнет после нескольких использований

i В случае если неисправность устранить не удалось, обратиться в авторизованный сервисный центр.

Запчасти для постгарантийного ремонта можно найти на сайте <https://redmondsale.com/>

V. ГАРАНТИЙНЫЕ ОБЯЗАТЕЛЬСТВА

На данное изделие предоставляется гарантия сроком на 12 месяцев с момента приобретения. В течение гарантийного периода изготовитель обязуется устранить путем ремонта, замены деталей или замены всего изделия любые заводские дефекты,

вызванные недостаточным качеством материалов или сборки. Гарантия вступает в силу только в том случае, если дата покупки подтверждена печатью магазина и подписью продавца на оригинальном гарантийном талоне. Настоящая гарантия признается лишь в том случае, если изделие применялось в соответствии с руководством по эксплуатации, не ремонтировалось, не разбиралось и не было повреждено в результате неправильного обращения с ним, а также сохранена полная комплектность изделия. Данная гарантия не распространяется на естественный износ изделия.

Срок службы изделия и срок действия гарантийных обязательств на него исчисляются со дня продажи или с даты изготовления изделия (в случае, если дату продажи определить невозможно).

Дату изготовления прибора можно найти в серийном номере, расположенном на идентификационной наклейке на корпусе изделия. Серийный номер состоит из 13 знаков. 4-й и 5-й знаки обозначают месяц, 6-й и 7-й – год выпуска устройства.

0	0	0	1	1	2	2	3	3	3	3	3	3
---	---	---	---	---	---	---	---	---	---	---	---	---

1 – месяц производства (01 – январь, 02 – февраль ... 12 – декабрь)

2 – год производства (21 – 2021 г., 22 – 2022 г. ... 30 – 2030 г.)

3 – серийный номер модели

Установленный производителем срок службы прибора составляет 3 года со дня его приобретения при условии, что эксплуатация изделия производится в соответствии с данным руководством и применимыми техническими стандартами.



Упаковку, руководство пользователя, а также сам прибор необходимо утилизировать в соответствии с местной программой по переработке отходов. После окончания срока службы не выбрасывайте прибор вместе с бытовыми отходами. Передайте его в специализированный пункт для дальнейшей утилизации. Проявите заботу об окружающей среде. Отходы, образующиеся при утилизации изделий, подлежат обязательному сбору с последующей утилизацией в установленном порядке и в соответствии с действующими требованиями и нормами отраслевой нормативной документации, в том числе в соответствии с СанПиН 2.1.7.1322-03 «Гигиенические требования к размещению и обезвреживанию отходов производства и потребления».



Пайдаланар алдында пайдалану бойынша нұсқаулықты мұқият оқып шығыңыз да, оны анықтамалық ретінде сақтап қойыңыз. Аспапты дұрыс пайдалану оның қызметінің мерзімін ұзартады.

Бұл нұсқаулықтағы қауіпсіздік шаралары мен нұсқаулар құралды қолдану кезінде туындауы мүмкін барлық жағдайларды қамтымайды. Бұл құрылғымен жұмыс кезінде қолданушы ақылға сүйеніп, абай әрі мұқият болуы тиіс.

САҚТАНУ ШАРАЛАРЫ

- Өндіруші қауіпсіздік техникасының талаптарын және бұйымды пайдалану ережелерін сақтамаудан туындаған зақымдар үшін жауап бермейді.
- Бұл электр аспап тұрмыстық жағдайларда қолданарналған құрылғы болып табылады және пәтерлерде, қала сыртындағы үйлерде немесе өнеркәсіптік емес пайдаланудың басқа жағдайларында қолданыла алады. Құрылғыны өнеркәсіптік немесе кез келген басқа мақсатсыз пайдалану бұйымды дұрыс пайдалану шарттарын бұзу болып табылады. Бұл жағдайда өндіруші ықтимал салдарлар үшін жауап бермейді.

- Құрылғыны электр желісіне қосар алдында оның кернеуі аспаптың номиналды кернеуіне сәйкес келетінін тексеріңіз (бұйымның техникалық сипаттамалары немесе зауыттық кестесін қараңыз).
- Аспаптың тұтынатын қуатына есептелген ұзартқыш қолданыңыз: параметрлердің сәйкессіздігі қысқа тұйықталуға немесе кабельдің жануына әкеліп соқтыруы мүмкін.
- Аспапты тек жерлендірілетін розеткілерге ғана қосыңыз, – бұл электр қауіпсіздігінің міндетті талабы. Ұзартқышты қолдана отырып, оның жерлендірілетініне көз жеткізіңіз.
- Аспапты қолданған соң, сонымен қатар оны тазалаған немесе тасымалдаған кезде розеткіден өшіріңіз. Электр бауын сымынан емес, штепселінен ұстап тұрып, құрғақ қолмен шығарыңыз.

STOP

***НАЗАР АУДАРЫҢИЗ!** Дайындау немесе тазалау бағдарламаларын орындаған кезде суға және сүтке арналған резервуарларды шешіп алмаңыздар.*

- Электр қоректендіру бауын есік қуыстарында немесе жылу көздерінің жанында тартпаңыз. Электр бауының бұралмағанын және иілмегенін, үшкір заттарға, бұрыштар мен жиһазға тимегенін қадағалаңыз.

STOP

ЕСТЕ САҚТАҢЫЗ: электр қоректену кабелін кездейсоқ зақымдасаңыз, кепілдік шарттарына сәйкес келмейтін ақауларға, сонымен қатар электр тоғының соғуына әкеліп соқтыруы мүмкін. Электр қуат беру сымына зақым келген кезде қауіптілікті болдырмау үшін оны әзірлеуші немесе оның агенті, немесе осыған ұқсас білікті тұлға ауыстыруы керек.

- Азық салынған табақты жұмсақ және ыстыққа төзбейтін бетке орнатпаңыз, оны жұмыс кезінде жаппаңыз, бұл құрылғының жұмысының бұзылуына және сынуына әкеліп соқтыруы мүмкін.
- Аспапты ашық ауада пайдалануға тыйым салынады: құрылғы корпусының ішіне су немесе

бөгде заттардың түсуі оны қатты зақымдауы мүмкін.

- Бұл құрылғы теңіз деңгейінен максималды 2000 метрге дейін болған биіктікте пайдалануға арналған.

- Аспапты тазалар алдында оның электр желісінен өшіріліп, толық суығанына көз жеткізіңіз. Аспапты тазалау бойынша нұсқауларды қатаң ұстаныңыз.

STOP

Аспап корпусын суға батыруға немесе су ағынына түсіруге ТЫЙЫМ САЛЫНАДЫ!

- Бұл аспап физикалық, жүйке немесе психикалық ауытқулары бар немесе тәжірибесі мен білімі жетіспейтін адамдардың (оның ішінде балалардың) қолдануына арналмаған, мұндай тұлғалар қадағаланып, олардың қауіпсіздігі үшін жауап беретін тұлға осы аспапты қолдануға қатысты нұсқау жасалған жағдайлардан басқа. Балалардың аспаппен, оның жинақтаушыларымен, сонымен қатар зауыттық орамымен ойнауына жол

бермеу мақсатында қадағалап отыру қажет. Құрылғыны тазалау және қызмет көрсетуді балалар ересектердің қарауынсыз жасамауы тиіс.

- Аспапты өздігіңізбен жөндеуге немесе құрылымына өзгеріс енгізуге тыйым салынады. Қызмет көрсету және жөндеу бойынша барлық жұмыстарды авторландырылған сервис-орталық жасауы керек. Біліксіз жасалған жұмыс аспаптың бұзылуына, жарақат пен мүлік зақымдануына әкеліп соқтыруы мүмкін.

STOP

HAZAR AUDARYŇYZ! Аспапты кез келген ақауларда пайдалануға тыйым салынады.

Техникалық сипаттамалар

Үлгі	СМ711
Қуаты.....	1100 Вт
Кернеу	220–240 В, 50 Гц
Электр тоғына ұшыраудан қорғаныс.....	I дәреже
Кофе қайнатқыш типі.....	мүйізшелік
Суға арналған резервуар ыдысы	1,5 л
Корпусы материалы.....	пластик, металл
Қысымы.....	2 МПа (20 бар)
Басқару типі.....	электрмеханикалық
Бағдарламалардың саны	3
Қызып кетуден сақтау.....	бар
Бөлік мөлшерін белгілеу.....	бар
Жарықталу.....	бар
Шыныаяқ жылуы.....	бар
Автожырату.....	бар
Капучиноға арналған сүтті көпірту.....	бар
Тамшыларды жинайтын астау.....	алмалы-салмалы
Электр сымының ұзындығы.....	1 м
Габаритті өлшемдер	
(ені × биіктігі × ұзындығы).....	204 × 251 × 302 мм
Таза салмақ.....	5,1 кг





Жинақ

Кофеқайнатқы	1 дана
Сүтсауыт.....	1 дана
Сүзгіш ұстағыш	1 дана
Сүзгіш.....	3 дана
Темпер	1 дана

Өлшеуіш қасық.....	1 дана
Рецепт кітабы.....	1 дана
Пайдалану жөніндегі нұсқаулық.....	1 дана
Сервисті кітапша.....	1 дана

Өндіруші келесі өзгерістер туралы қосымша хабарландырусыз өз өнімдерін жетілдіру барысында дизайнға, жинақталуға, сонымен қатар бұйымның техникалық сипаттамаларына өзгерістер енгізуге құқылы. Техникалық сипаттамаларда ±10% қателікке жол беріледі.

Аспаптың құрылымы (A1 сурет, 4 бет)

1. Аспаптың корпусы
2. Шыны-аяқтарды ысытуға арналған үсті
3. Буды қарқынды түрде беруді бақылау
4. Бу беру құрылғысы
5. Бу жіберу үшін сопло
6.  батырмасы – құралды қосу/ажырату
7.  батырмасы – эспрессо дайындау
8.  батырмасы – эспрессо дайындау (2 шыны-аяқ)
9.  батырмасы – бу беру
10. Манометр
11. Суға арналған қақпағы бар алмалы-салмалы контейнер
12. Суға арналған контейнер тұтқасы
13. Тамшыларды жинауға арналған астаудың торы
14. Тамшыларды жинайтын астау
15. Тамшыларды жинайтын астаудың толу индикаторы

16. Сүтсауыт
17. Өлшеуіш қасық
18. Темпер
19. Сүзгіш ұстағыш
20. Сүзгіш ұстағышының тұтқасы
21. Бір шыны-аяққа арналған сүзгіш («1-сир» белгісі сүзгіш түбінде таңбаланған)
22. Екі шыны-аяқ үшін сүзгіш («2-сир» белгісі сүзгіш түбінде таңбаланған)
23. Чалдтар арналған сүзгіш («rod» белгісі сүзгіш түбінде таңбаланған)
24. Электр сымы

I. ПАЙДАЛАНА БАСТАУ АЛДЫНДА

Бұйым мен оның құрамдастарын қараптан абайлап шығарыңыз. Барлық орау материалдары мен жарнамалық жапсырмаларды алып тастаңыз.











Корпустың ескертетін жапсырма, жапсырма-көрсеткіш (бар болса) және бұйымның сериялық нөмірі бар кестешені орнында міндетті түрде сақтаңыз!

Тасымалдау немесе төмен температураларда сақтаған соң аспапты қосар алдында кем дегенде 2 сағатқа бөлме температурасында ұстау керек.

Электр бауды толық жайыңыз. Алмалы-салмалы бөлшектерін жылы сумен жуып, электр желісіне қосар алдында құралдың барлық элементтерін мұқият кептіріңіз.

1. Аспапты қатты тегіс көлденең бетке орнатыңыз.
2. Суға арналған резервуарды (A2) сызбасын қараңыз, 5 бет) ішіндегі сұйықтық MIN белгісінен төмен және MAX белгісінен жоғары болмайтындай етіп толтырыңыз.



STOP Суға арналған резервуарды ыстық сумен толтыруға ТЫЙЫМ САЛЫНАДЫ!

3. Бос шыны-аяқты бу шүмегінің астына қойыңыз.
4. Аспапты электр желісіне қосыңыз, дыбыстық сигнал естіледі, барлық түймелердің жарықталу жанып содан кейін сөнеді.
5.  батырмасын басыңыз, түйменің жарықталу жанады, құрылғы қосылады, қалған түймелердің жарықталу жыпылықтайды. Қыздыру процесі басталады.
6. Қажет эспрессо дайындау температураға жеткен кезде, барлық түймелерді жарықталу үнемі жанатын болады. Аспап күту режимінде.
7.  батырмасын басыңыз,  және  батырмасының сөнеді.
8. Буды қарқынды түрде беруді бақылау /  жайғасымына ауыстырыңыз, жүйеден ауаны ағызудың арналы. Шамамен 30 секундтан кейін тұтқаны  күйіне қайтарыңыз және  батырмасын басыңыз.

i Кофе қайнатқышты бірінші рет пайдаланған кезде, жұмыс кезінде шу пайда болуы мүмкін. Бұл қалыпты жағдай, себебі құрылғы оған жиналған ауаны шығарады. Біраз уақыттан кейін шу тоқтайды.



Кофеқайнатқыш жүйесінде ауаның жиналуы оның дұрыс жұмыс істемеуіне әкелуі мүмкін! Егер кофеқайнатқыш ұзақ уақыт бойы пайдаланылмаса, әрқашан қан ағу процесін орындаңыз.

9. Сүзгіш ұстағышты кофеқайнатқышқа бекітіңіз (A3 сызбасын қараңыз, 6 бет). Шыны-аяқты тамшыларды жинауға арналған астау торының үстіне астына орнатыңыз.
10.  батырмасын басыңыз, оның жарықталу жыпылықтайды, пісіру процесі басталады. Пісіру кезінде  түйменің жарықталу үнемі жанып тұрады. Қалған түймелердің жарықталу сөнеді.
11. Дайындау үрдісі бағдарламаланған көлемге жеткен кезде автоматты түрде аяқталады, дыбыстық сигнал естіледі, аспап күту режимінде. Осы операцияны 5 рет қайталаңыз.

II. ҚҰРАЛДЫ ПАЙДАЛАНУ

Автоажырату

Кофеқайнатқыш 30 минут бойы жұмыс істеген жағдайда автоматты түрде өшіп қалады. Құрылғыны қайта қосу үшін  батырмасын басыңыз.

Шыныаяқ жылуы

Кофеқайнатқыш құрал қосылған кезде автоматты түрде бірге қосылатын шыны-аяқ ысытатын үстімен жаракталған.

Шыны-аяқтың түбін жоғары қаратып, ысытатынның үстіне 5–10 минутқа қойыңыз дайындау.

Манометр

Кофе дайындау кезінде манометр көрсеткісі SUITABLE ZONE диапазонында екеніне көз жеткізіңіз – бұл жақсы дайындау нәтижесіне қол жеткізуге көмектеседі.

Төмен қысымда экстракция жеткіліксіз болады, кофе сұйық және тым қышқыл болады. Жоғары қысымда экстракция шамадан тыс болады және кофе тым ащы болып шығады.

Эспрессо дайындық

1. Суға арналған резервуарды (A2 сурет, 5 бет) ішіндегі сұйықтық MIN белгісінен төмен және MAX белгісінен жоғары болмайтындай етіп толтырыңыз.

STOP

Суға арналған резервуарды ыстық сумен толтыруға ТЫЙЫМ САЛЫНАДЫ!

2. Аспапты электр желісіне қосыңыз, дыбыстық сигнал естіледі, барлық түймелердің жарықталу жанып содан кейін сөнеді.
3. ☹ батырмасын басыңыз, түйменің жарықталу жанады, құрылғы қосылады, қалған түймелердің жарықталу жыпылықтайды. Қыздыру процесі басталады.
4. Қажет эспрессо дайындау температураға жеткен кезде, барлық түймелерді жарықталу үнемі жанатын болады. Аспап күту режимінде.
5. Таңдап алынған сүзгішті сүзгіш ұстағышқа қойып, оған MAX белгісінен аспайтын өлшеуіш қасықтың көмегімен жаншылған кофені құйыңыз немесе чалд салыңыз (A3 сызбасын қараңыз, 6 бет). Сүзгіштердің әрқайсының төменгі жағында ұсынылатын ұнтақ қасығының саны белгіленген.



Чалдтар (кофе таблеткалары) жинаққа кірмейді және бөлек сатып алынады.



Бір өлшеуіш қасық бір кесе кофеге тең.



МАҢЫЗДЫ! Осындай типтегі кофеқайнатқыштарда қолдануға арналған орташа ұнтақталған кофені пайдаланыңыз. Кофені әртекті үгілген дәндерден дайындағанда шыны-аяқтың толтырылу деңгейі әртүрлі болуы мүмкін.



Майда тартылған кофені пайдалануға ТЫЙЫМ САЛЫНАДЫ – бұл сүзгінің бітелуіне және оны әрі қарай пайдалануға мүмкін болмайтынына әкелуі мүмкін. Мұндай қауалық кепілді жағдай болып табылмайды.

6. Жаншылған кофені сүзгіде тығыздау, яғни темперлеу керек. Ол үшін кофені темпер арқылы тік бағытта біркелкі басыңыз (A3 сызбасын қараңыз, 6 бет). Кофенің артығын сүзгіштің жиегінен міндетті түрде алып тастаңыз.
7. Сүзгіш ұстағышты кофеқайнатқышқа бекітіңіз (A3 сызбасын қараңыз, 6 бет). 1 немесе 2 тостағанды сүзгі ұстағыш мөлшерлеуішке орналастырыңыз.
8. ☹ немесе ☹☹ батырмасын басыңыз, пісіру процесі басталады. Пісіру кезінде таңдалған түйменің жарықталу жыпылықтайды және ☹ түймесі үнемі жанып тұрады. Қалған түймелердің жарықталу сөнеді.
9. Дайындау үрдісі бағдарламаланған көлемге жеткен кезде автоматты түрде аяқталады, дыбыстық сигнал естіледі, аспап күту режимінде.







i Бағдарламаланған көлемді өзгерту үшін «Дайындаудың бағдарламалық баптауларын өзгерту» бөлімін қараңыз.

10. Абайлап сүзгіш ұстағышты алып, сүзгіште қалған ұнтақталған қалдықтарын алып тастап сүзгіш ұстағышты ағынды сумен жуыңыз.



i Кофе дайындау процесін үзу үшін таңдалған бағдарламаның түймесін қайта басыңыз.

11. Құралды өшіру үшін  батырмасын басыңыз, дыбыстық сигнал естіледі барлық түймелердің жарықталу сөнеді.

Капучино дайындық

1. Эспрессоны үлкен көлемді шыны-аяқта дайындау.
2.  батырмасын басыңыз, оның жарықталу жыпылықтай бастайды,  және  батырмасының сөнеді. Қажетті температураға жеткенде,  түйменің жарықталу үнемі жанып тұрады.
3. Бос шыны-аяқты бу шүмегінің астына қойыңыз. Бу беруді реттегішті /  күйге дейін айналдырыңыз, қалған суды алып тастап, бу пайда болуын күтіңіз, реттегішті ↑ жағдайына келтіріңіз.

 Мұқият болыңыз! Бу беру құрылғысы тым ыстық!

4. Бу сопло шамамен 3/1 бөлікке шыны-аяқпен сүтті орналастырыңыз.
5. Бу беруді реттегішті /  күйге дейін айналдырыңыз. Сүт көпіршіктенге дейінгі дәрежеге жеткеннен кейін, реттегішті ↑ күйіне бұрыңыз және  батырмасын басыңыз, аспап күту режимінде.





i Есіңізде сақтаңыз, көбік көлемі бойынша сүттен үш есе артық.

6. Алынған сүт көбікті алдын ала дайындалған эспрессоға қосыңыз. Сіхдің капучиноңыз дайын.

i Капучиноға арналған көбікті алудың температурасы эспрессо дайындаудағы температурадан жоғары болғандықтан, міндетті түрде сүтті көбіктенгенге дейін дайындау керек, ондай болмағанда эспрессо аса қайнап кетуі мүмкін.

Дайындаудың бағдарламалық баптауларын өзгерту

Сіз дайындайтын сусындарыңыздың көлемін өзгертіп, зауыттық баптауларының орнына өзіңіздің баптауларыңызды сақтай аласыз. Ол үшін:



1. 1 немесе 2 тостағанды сүзгі ұстағыш мөлшерлеуішке орналастырыңыз.
2. Дыбыстық сигнал пайда болғанша  немесе  батырмасын басып тұрыңыз. Құрылғы пісіру бағдарламасының параметрлерін өзгерту режиміне өтеді.
3.  немесе  батырмасын басыңыз, дайындау үрдісі басталады. Кофенің тиісті көлеміне жеткеннен кейін, батырмасын қайтадан басыңыз. Пісіру тоқтайды, аспап күту режимінде.

Келесі жолы сіз реттеген бағдарлама іске қосылғанда, сіз бағдарламалаған көлемге жеткеннен кейін дайындау үрдісі автоматты түрде тоқталады.

i Кофе порциясының минималды ықтимал мөлшері – 40 мл, максималды ықтимал мөлшері – 200 мл. Максималды ықти-

мал мөлшеріне жеткенде, дайындау процесі автоматты түрде тоқтайды.

Сіз сондай-ақ зауыттық баптауларды да қайтара аласыз. Ол үшін:

1.  және  түймелерін дыбыстық сигнал шыққанша бір уақытта басып, сұтап тұрыңыз, түйменің артқы жарығы жыпылықтайды.
2. Құрылғы зауыттық баптауларына сәйкес жұмыс істейтін болады.

III. ҚҰРЫЛҒЫ КҮТІМІ

Бұйымды тазалауға кіріспес бұрын оның электр қоректендіру желісінен ажыратылып, толық суығанына көз жеткізіңіз! Құралдың тұрқын ластануына қарай ылғалды шүберекпен сүртіп отырыңыз.



STOP *Аспап корпусын суға батыруға немесе су ағыны астына салуға немесе ыдыс жуғыш машинада тазалау ТЫЙЫМ САЛЫНАДЫ!*

Аспапты тазалағанда қатты майлықты немесе губканы, абразивті пастаны пайдалануға ТЫЙЫМ САЛЫНАДЫ. Сонымен қатар, кез келген химиялық агрессивті немесе асқа тиетін заттар үшін қолдануға кеңес берілмеген басқа заттарды пайдалануға болмайды.

Сүзгіш, сүзгіш ұстағыш, бу жіберу үшін сопло және шүмекті әрбір қолданғаннан кейін жылы судың астында жуып отырыңыз. Суға арналған резервуарды қажет болған жағдайда тазалап отырыңыз. Тамшы жиналатын тартпаны торлары кірленгенде және контейнерге су толған жағдайда тазалап отырыңыз.











Тазалау қақтан

Кофеқайнатқышты қосқан кезде дыбыстық сигнал естілсе және барлық түймелердің артқы жарығы 5 рет жыпылықтаса, аспапты қақтан тазалау керек. Ол үшін:

1. ,  және  түймелерін бір уақытта 3 секунд басып, ұстап тұрыңыз, дыбыстық сигнал тоқтайды. Құрылғыны электр желісінен ажыратыңыз.
2. Су резервуарын оның тұтқасын жоғары қарай тарту арқылы шығарыңыз. Су резервуарларын MAX белгісіне дейін толтырыңыз.

STOP *Суға арналған резервуарды ыстық сумен толтыруға ТЫЙЫМ САЛЫНАДЫ!*

3. Ас үй техникасынан тазалайтын және тазалайтын құрал суға қосыңыз (бөлек сатып алынады). Контейнерді орнына қайта орналастырыңыз.
4. Шыны-аяқты тамшыларды жинауға арналған астау торының үстіне астына орнатыңыз.
5. Аспапты электр желісіне қосыңыз, дыбыстық сигнал естіледі, барлық түймелердің жарықталу жанып содан кейін сөнеді.
6.  батырмасын басыңыз, түйменің жарықталу жанып шығады, құрылғы қосылады, қалған түймелердің жарықталу жыпылықтайды. Қыздыру процесі басталады.
7. Қажет эспрессо дайындау температураға жеткен кезде, барлық түймелерді жарықталу үнемі жанатын болады. Аспап күту режимінде.

8.  батырмасын басыңыз, оның жарықталу жыпылықтайды, пісіру процесі басталады. Пісіру кезінде түйменің жарықталу  үнемі жанып тұрады. Қалған түймелердің жарықталу сөнеді.
 9. Дайындау үрдісі бағдарламаланған көлемге жеткен кезде автоматты түрде аяқталады, дыбыстық сигнал естіледі, аспап күту режимінде. Ыдыстың ішіндегісін төгіп тастаңыз.
 10. Бірнеше минут күтіп, 8-9 тармақтарын тағы 2-3 рет қайталаңыз.
 11. Бос шыны-аяқты бу шүмегінің астына қойыңыз.
 12.  батырмасын басыңыз, оның жарықталу жыпылықтай бастайды,  және  батырмасының сөнеді. Қажетті температураға жеткенде,  түйменің жарықталу үнемі жанып тұрады.
 13. Бу беруді реттегішті /  күйге дейін айналдырыңыз, суға арналған контейнерді бос болғанша күтіңіз.
 14.  батырмасын басыңыз және реттегішті  жағдайына келтіріңіз.
 15. Су резервуарын оның тұтқасын жоғары қарай тарту арқылы шығарыңыз және мұқият шайыңыз.
 16. Контейнерді таза суық сумен толтырып МАХ белгісіне дейін. Контейнерді орнына қайта орналастырыңыз.
- СТОП** *Суға арналған резервуарды ыстық сумен толтыруға ТЫЙЫМ САЛЫНАДЫ!*
17. 8-16 тармақтарды кем дегенде 2 рет қайталаңыз.
 18. Аспап қайта пайдалануға дайын.

Сақтау және тасымалдау

Сақтау және қайта пайдаланудың алдында құралдың барлық бөліктерін тазалап, түгел құрғатыңыз. Құралды құрғақ желденетін жерде жылыту аспаптарынан алыс және тікелей күн сәулелерден алыс сақтаңыз.

Тасымалдау және сақтау кезінде құралдың зақымдануына және/немесе ораманың бүтіндігіне әкелуі мүмкін құралды механикалық әсерлерге ұшарытуға тыйым салынады.

Құралдың орамасын су мен басқа да сұйықтықтардан сақтау қажет.

IV. СЕРВИС-ОРТАЛЫҚҚА ЖОЛЫҒАР АЛДЫНДА

Ақаулық	Мүмкін болатын себеп	Түзету әдістері
Сорғы тым қатты шулайды	Резервуарда су жоқ	Резервуарды сумен толтырыңыз
Құрылғы дыбыстық сигнал шығарады, барлық түймелердің жарықталу 5 рет жыпылықтайды	Кофеқайнатқышта қақ пайда болд	Құрылғыны қақтан «Құрылғы күтімі» бөліміне сәйкес тазартыңыз
Құрылғы дайындау үрдісі кезінде көп көлемде бу шығарады		
Қосылған кезде аспап дыбыстық сигнал береді, түймелерді басқандарға жауап бермейді және олардың артқы жарығы жыпылықтайды.  түйменің жарықталу үнемі жанып тұрады	Бу беру реттегіші  /  күйінде	Реттегішті  жағдайына келтіріңіз

Ақаулық	Мүмкін болатын себеп	Түзету әдістері
☞ немесе ☞ түймені басқан кезде ☞ және ☞ түймелерінің жарықталу жыпылықтайды, пісіру процесі басталмайды	Бу беру реттегіші ☞/☞ күйінде	Реттегішті ☞ жағдайына келтіріңіз
	Аспаптағы қайнату температурасы тым жоғары	Бу беруді реттегішті ☞/☞ күйге дейін айналдырыңыз, қалған суды алып тастап, бу пайда болуын күтіңіз, реттегішті ☞ жағдайына келтіріңіз
Құрылғының түбінде су шығады	Тамшыларды жинауға арналған астаудың толып жатыр	Астаудың жиналған суды төгіп тастаңыз
	Суға арналған контейнерді дұрыс орнатылмаған	Суға арналған контейнерді дұрыс орнатылғанына көз жеткізіңіз
	Құрылғы зақымдалған	Аспапты электр желісінен ажыратып, Құрылғыны одан әрі пайдалануды тоқтатыңыз, авторизацияланған сервистік орталыққа жүгініңіз
Су сүзгі ұстағышының шетінен ағып кетеді	Сүзгіш ұстағыш дұрыс орнатылмаған	Сүзгіш ұстағыш дұрыс орнатылғанына көз жеткізіңіз
	Сүзгі ұстағыштың шеттерінде аздап ұнтақталған кофе бар	Кофенің артығын сүзгіштің жиегінен алып тастаңыз
Су өтпейді	Соңғы пайдаланғаннан кейін сүзгіш ұстағыш жуылған жоқ	Сүзгішті ағын сумен жуыңыз
	Құрал қатты ластанды	«Аспап күтімі» тарауының ұсыныстарына сәйкес құралды тазалауды жүргізіңіз

Ақаулық	Мүмкін болатын себеп	Түзету әдістері
Су өтпейді	Кофе қайнатқыш жүйесінде артық ауа жиналды	Ауа шығару процесін орындаңыз («Пайдалана бастау алдында» құралды тазартуды жүргізіңіз)
	Сіз тым ұсақ дәндерді пайдаландыңыз	Осы түрдегі кофеқайнатқыштарында пайдалануға арналған ұсақталған кофені қолдануды ұсынамыз
Су тым тез ағады	Кофе тым ірі уатылған	Анағұрлым ұсақ уатылған кофені пайдаланып көріңіз
	Сүзгіде ұсақталған кофенің мөлшері жеткіліксіз	Келесі жолы сүзгіге көбірек ұсақталған кофені салыңыз
Бу сүтті ұрмайды	Майлылығы төмен сүт қолданылады	Майлылығы 3,2% кем емес сүтті пайдаланыңыз
	Сүт жеткілікті салқын емес	Тоңазытқыштағы салқын сүтті пайдаланыңыз
	Бу беру құрылғысы қатты ластанды	Бу беру құрылғысы «Құрылғы күтімі» бөліміне сәйкес тазартыңыз
Құрал жұмыс істемейді	Электр қуат беру сымы электр желісіне қосылмаған	Құралды электр желісіне қосыңыз
	Электрлік розеткада кернеу жоқ	Дұрыс электр розеткасына құралды қосыңыз
Құралдың жұмыс істеу барысында бөгде иіс пайда болды	Құрал жаңа, иісі қорғаныс жабынынан шығады	Иісі бірнеше рет қолданғаннан кейін кетеді

i Егер қателікті дұрыстай алмасаңыз, авторизацияланған сервистік орталыққа жүзініңіз.

Кепілдіктен кейінгі жөндеуге арналған қосалқы бөлшектерді табуға болады сайтта қолжетімді <https://redmondsale.com/>

V. КЕПІЛДІК МІНДЕТТЕМЕЛЕР

Осы бұйымға сатып алынған сәттен 12 ай мерзіміне кепілдік беріледі. Кепілдік кезеңі ішінде дайындаушы жөндеу, бөлшектерді ауыстыру немесе барлық бұйымды ауыстыру жолымен кез келген зауыттық ақауларды жоюға міндеттенеді. Кепілдік тек сатып алу күні түпнұсқалық кепілдік талонында дүкен мөрімен және сатушы қолымен расталған жағдайда ғана күшіне енеді. Осы кепілдік тек бұйым пайдалану бойынша нұсқаулыққа сәйкес қолданылған, жөнделмеген, бұзылмаған және онымен дұрыс жұмыс істемеу нәтижесінде зақымданбаған, сонымен қатар бұйымның толық жинағы сақталған жағдайда танылады. Осы кепілдік бұйымның табиғи тозуына.

Бұйымның қызмет мерзімі мен кепілдік міндеттемелердің жарамдылық мерзімі өндірілген кезден бастап немесе бұйым жасалған кезден бастап есептеледі (егер сатылған күнін анықтау мүмкін болмаса).

Аспаптың өндірілген кезі бұйым корпусындағы сәйкестендіру жапсырмасында орналасқан сериялық нөмірден табуға болады. Сериялық нөмір 13 белгіден тұрады. 4-ші және 5-ші белгілер айды, 6-шы және 7-ші — құрылғының шығарылған жылын білдіреді.

0	0	0	1	1	2	2	3	3	3	3	3	3
---	---	---	---	---	---	---	---	---	---	---	---	---

1 – өндірілген айы (01 – қаңтар, 02 – ақпан ... 12 – желтоқсан)

2 – өндірілген жылы (21 – 2021 ж., 22 – 2022 ж. ... 30 – 2030 ж.)

3 – үлгінің сериялық нөмірі

Өндіруші бекіткен аспаптың қызмет ету мерзімі бұйымның пайдаланылуы осы нұсқаулық пен қолданылатын техникалық стандарттарға сәйкес жүруі жағдайында сатып алынған күнінен 3 жылды құрайды.

Орамды, пайдаланушы нұсқаулығын, сонымен қатар аспаптың өзін қалдықтарды қайта өңдеу бойынша жергілікті бағдарламаға сәйкес пайдаға асыру керек. Мұндай бұйымдарды әдеттегі тұрмыстық қоқыспен тастамаңыз.





Товар сертифицирован в соответствии с Федеральным законом «О техническом регулировании» и соответствует требованиям Технического регламента Таможенного союза ТР ТС 004/2011 «О безопасности низковольтного оборудования», Технического регламента Таможенного союза ТР ТС 020/2011 «Электромагнитная совместимость технических средств», Технического регламента Евразийского экономического союза «Об ограничении применения опасных веществ в изделиях электротехники и радиоэлектроники» ТР ЕАЭС 037/2016.

Изготовитель: «Чжухай ИнгЧжи Сервис кампани Лимитед», 51900, 100 Хуа Вей Роуд, Чيانь Шань, Сян Чжоу Дистрикт, Чжухай Сити, Китай.

Импортер в России: ООО «ИЛОТ», 198099, г. Санкт-Петербург, ул. Промышленная, д. 38, к. 2, лит. А.

Importer (EU): SIA "SPILVA TRADING", Edoles iela 5, Riga, Latvia, LV1055.

© РЕДМОНД. Все права защищены. 2024

Воспроизведение, передача, распространение, перевод или другая переработка данного документа или любой его части без предварительного письменного разрешения правообладателя запрещены.

www.redmond.company
www.multivarka.pro
Made in China

CM711-CIS-UM-2