



РУКОВОДСТВО ПОЛЬЗОВАТЕЛЯ



Игровой компьютерный стол GG-TB301

Благодарим вас за покупку устройства GMNG.

Перед началом использования данного изделия внимательно прочтите руководство пользователя для обеспечения правильной эксплуатации изделия и предотвращения его повреждения.

Конструктивные особенности изделия и содержание данной инструкции могут быть изменены в целях совершенствования продукта без предварительного уведомления.

Изготовитель и дистрибьюторы данной продукции не несут ответственности за повреждение корпуса изделия, а также за ущерб, причиненный вследствие неправильной или несоответствующей эксплуатации пользователем.

ТЕХНИЧЕСКИЕ ХАРАКТЕРИСТИКИ

- Размер столешницы: 140 x 80 x 1.8 см
- Материал столешницы: ЛДСП
- Материал основания: сталь, алюминиевый сплав
- Тип питания: от сети
- Напряжение питания: 220-240 В, ~50/60 Гц
- Напряжение мотора регулировки высоты: 20 В
- Напряжение (подсветка): 5 В \approx 0.5 А
- Регулируемая высота: 75-120 см
- Цвет подсветки: разноцветный
- Цвет каркаса: черно-голубой
- Максимальная нагрузка: 60 кг
- Проем под монитор
- Кабель-каналы
- Подстаканник
- Крючок для наушников
- Держатель сетевого удлинителя
- Размер (В x Ш x Г): 75-120 x 140 x 80 см
- Вес: 29.85 кг













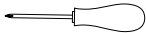





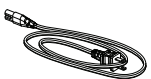

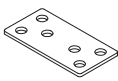

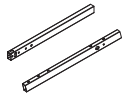
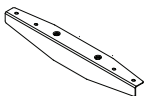
КОМПЛЕКТАЦИЯ

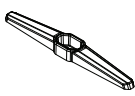
- Игровой компьютерный стол GG-TB301 в разобранном виде
- Мат для компьютерной мыши
- Комплект для сборки
- Руководство пользователя

НАЗНАЧЕНИЕ

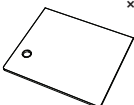
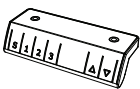
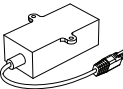
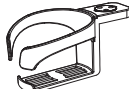
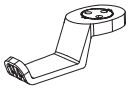
Данное изделие предназначено для организации рабочего пространства дома или в офисе.

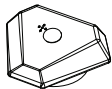
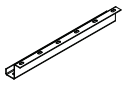
КОМПЛЕКТ ДЛЯ СБОРКИ

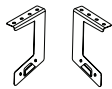
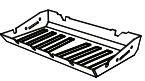
| | | | | |
|---|---|---|--|---|
| <p>① ×20</p>  <p>Винты М6*12</p> | <p>③ ×2</p>  <p>Шестигранный ключ М4</p> | <p>④ ×1</p>  <p>Отвертка</p> | <p>⑤ ×4</p>  <p>Винты М6x30</p> | <p>⑥ ×4</p>  <p>Винты М6</p> |
| <p>⑦ ×8</p>  <p>Винты М8*25</p> | <p>⑧ ×58</p>  <p>Винты М4*14</p> | <p>⑨ ×1</p>  <p>Шестигранный ключ М5</p> | <p>⑩ ×1</p>  <p>Провод</p> | <p>⑪ ×5</p>  <p>Кабель-канал</p> |
| <p>⑫ ×2</p>  <p>Соединительная деталь для столешницы</p> | <p>⑬ ×1</p>  <p>Провод</p> | <p>A ×4</p>  <p>Детали рамы стола</p> | <p>F ×2</p>  <p>Опора для столешницы</p> | <p>G ×2</p>  <p>Части ножек стола</p> |
| <p>H ×2</p>  <p>Части ножек стола</p> | <p>L ×1</p>  <p>Части ножек стола</p> | <p>R ×1</p>  <p>Части ножек стола</p> | <p>I ×4</p>  <p>Регулируемые ножки</p> | <p>J ×2</p>  <p>Столешница</p> |
| <p>K1 ×1</p>  <p>Блок регулировки высоты</p> | <p>K2 ×1</p>  <p>Блок регулировки высоты</p> | <p>M ×1</p>  <p>Подстаканник</p> | <p>N ×1</p>  <p>Крючок для наушников</p> | <p>O ×2</p>  <p>Детали для проема под монитор</p> |
| <p>Q ×1</p>  <p>Детали для проема под монитор</p> | <p>P ×2</p>  <p>Соединительная деталь</p> | <p>S ×2</p>  <p>Боковая подсветка</p> | <p>T ×1</p>  <p>Поддержка для сетевого удлинителя</p> | <p>U ×1</p>  <p>Поддержка для сетевого удлинителя</p> |

СБОРКА

1. Извлеките изделие из упаковки.
2. Убедитесь в отсутствии видимых повреждений изделия, которые могли возникнуть при транспортировке. Если изделие повреждено – обратитесь к продавцу.
3. Пошагово соберите изделие, пользуясь предложенной схемой.

1

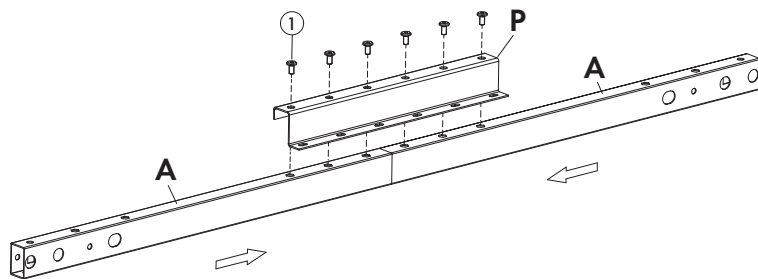

Соедините две детали рамы стола (А) с помощью соединительной детали (Р) и винтов М6х12 (1).

×2

2

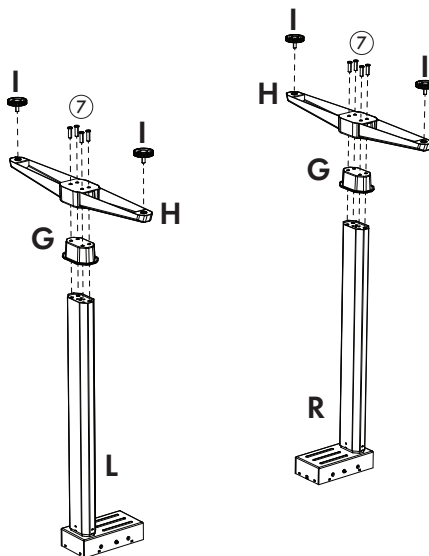

Вставьте регулируемые ножки (I) в отверстия опоры ножки стола (H).
Соберите ножки стола (G), (L), (R) с помощью винтов М8х25 (7).

3

Прикрепите раму стола (A) к ножкам при помощи винтов M6x12 (1) и прикрепите деталь (F) винтами M 6x30 (5) сверху и винтами M6 (6) – снизу.

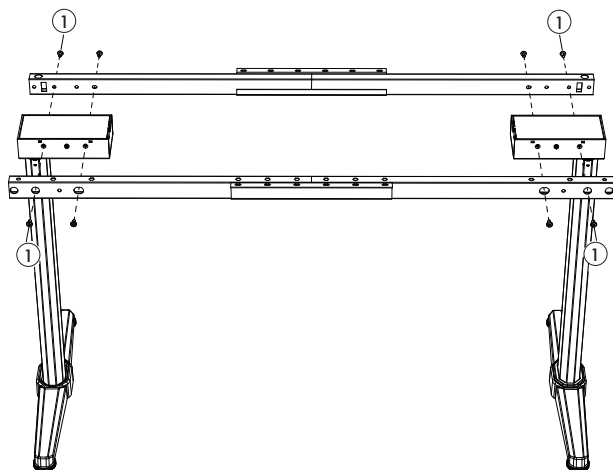

4

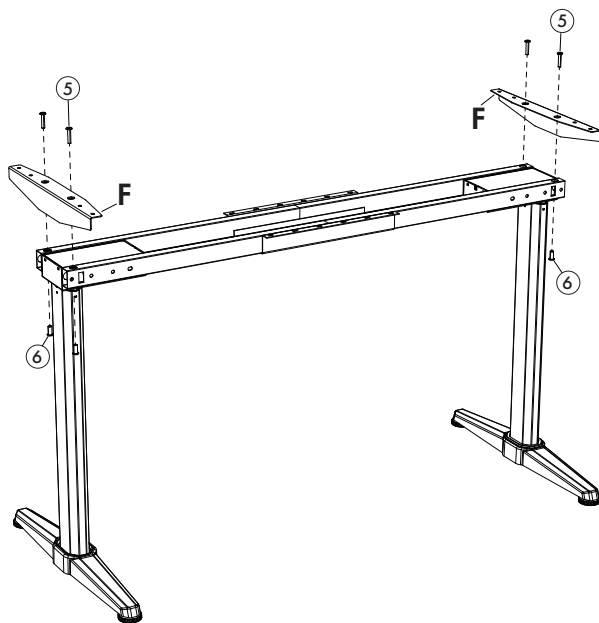

5

Соедините две части столешницы (J) с помощью соединительной детали (12) и винтов M4x14 (8).

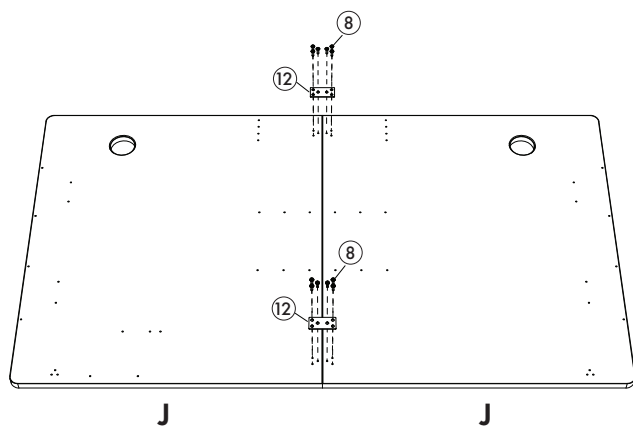

6

Соедините основание стола и столешницу с помощью винтов M4x14 (8), как указано на рисунке.

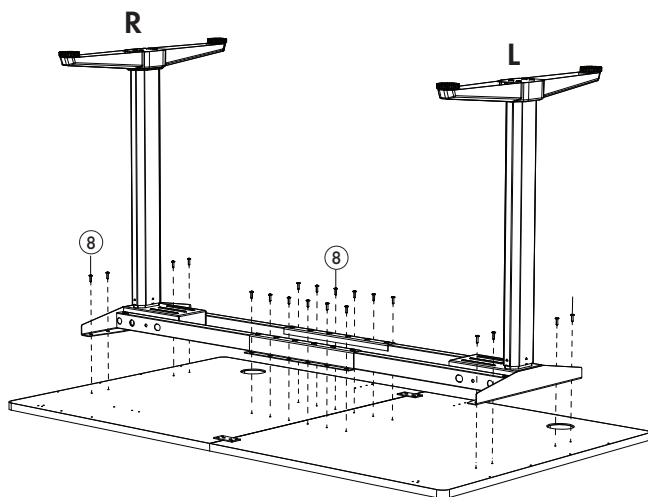

7

Прикрепите детали блока регулировки высоты (K1, K2) с помощью винта М4*14 (8).

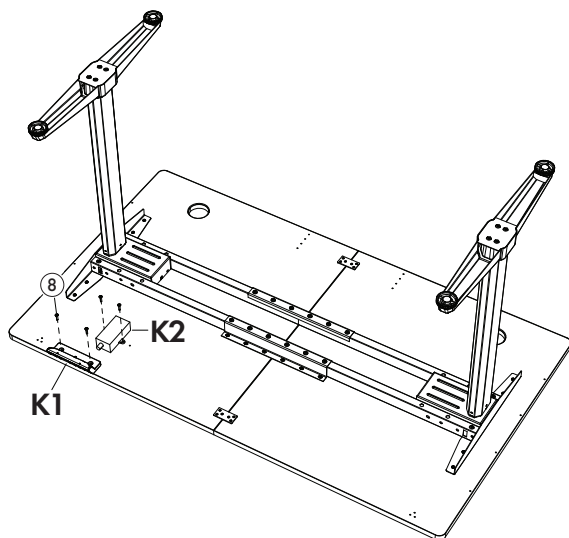

8

Подсоедините к блоку провода питания (10) и пропустите их через кабель-каналы (11).

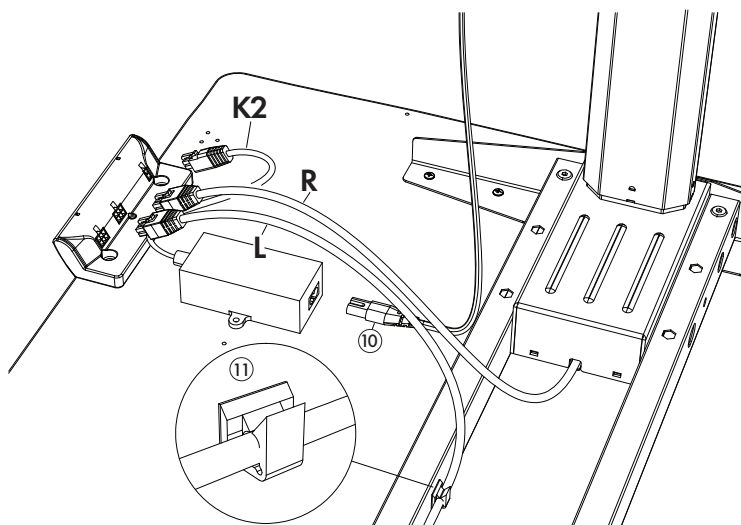

9

Установите подвес для наушников (K), держатель сетевого удлинителя (U, T), боковую подсветку (S) и подстаканник (J) с помощью винтов М4х14 (8).

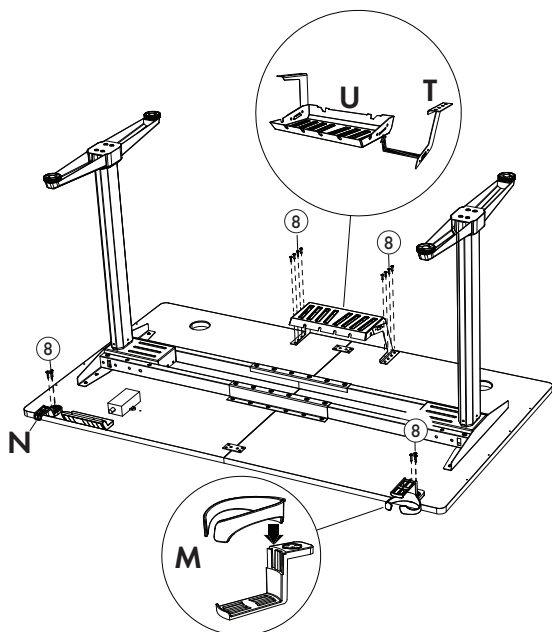

10

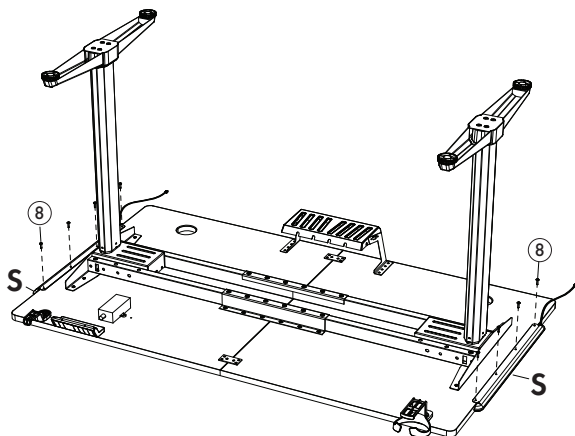

11

Закройте проемы в столе деталями (O) и (Q).

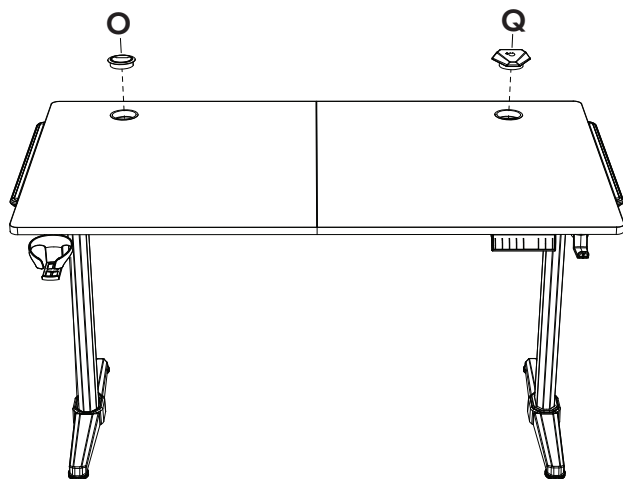

12

Соедините провода детали (Q) с проводами подсветки (S).

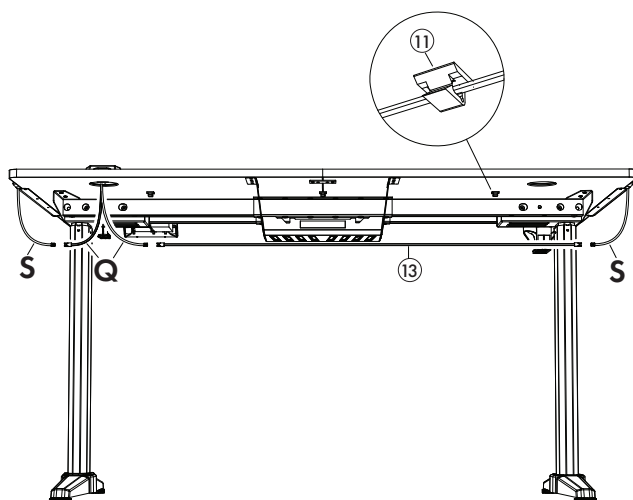

ИНСТРУКЦИЯ ПО РАБОТЕ С ПУЛЬТОМ УПРАВЛЕНИЯ

ОПИСАНИЕ ФУНКЦИЙ

• ВВЕРХ И ВНИЗ

Нажмите кнопку ▲, чтобы поднять стол.

Нажмите кнопку ▼, чтобы опустить стол.



• НАСТРОЙКА ВЫСОТЫ ПО УМОЛЧАНИЮ

Чтобы сохранить в настройках текущую высоту стола, зажмите кнопку «S», пока на дисплее не отобразится «----». Затем нажмите кнопку «1», «2» или «3», чтобы присвоить соответствующей кнопке заданную высоту. При нажатии кнопки «1», «2» или «3», стол поднимется/опустится до соответствующей высоты.

• АКТИВАЦИЯ ДИСПЛЕЯ

Нажмите любую кнопку, чтобы активировать дисплей.

• СБРОС

Если на дисплее отображается код «E10», «E20» или «E60», зажмите кнопку ▼, пока на дисплее не отобразится код «E5».

ВНИМАНИЕ

1. Данное устройство предназначено для регулировки игровых столов и не подходит для использования в других целях.
2. Перед применением убедитесь, что напряжение питания соответствует диапазону напряжений, указанному на этикетке изделия.
3. Не используйте устройство в местах, подверженных окислению и коррозии.
4. Данное устройство предназначено для эксплуатации в помещении. Не подвергайте устройство воздействию высоких температур и прямых солнечных лучей.
5. Запрещено разбирать устройство во избежание поражения электрическим током. Ремонт устройства может осуществлять только специально обученный персонал.
6. Соответствующее послепродажное обслуживание должно осуществляться производителем или уполномоченным сервисным представителем.

КОДЫ НЕИСПРАВНОСТИ

| Код неисправности | Возможная причина | Способ устранения |
|-------------------|------------------------|--|
| E02 | Защита от препятствий | Проверьте, нет ли каких-либо препятствий, мешающих движению стола |
| Hot | Перегрев двигателя | Включите пульт управления через 18 минут |
| E10 | Ошибка двигателя | Выключите питание, проверьте правильность соединения между двигателем и пультом управления, затем снова включите питание |
| E20 | Перегрузка по мощности | Выключите, а затем снова включите питание |
| E31 | Пониженное напряжение | Выключите питание, проверьте правильность соединения между двигателем и пультом управления, затем снова включите питание |
| E32 | Перенапряжение | Выключите питание, проверьте правильность соединения между двигателем и пультом управления, затем снова включите питание |
| E60 | Ошибка соединения | Выключите питание, проверьте правильность соединения между двигателем и пультом управления, затем снова включите питание |

МЕРЫ ПРЕДОСТОРОЖНОСТИ И РЕКОМЕНДАЦИИ ПО УХОДУ

1. Используйте изделие по назначению – только как рабочий или игровой стол.
2. Производитель не несет ответственности за выход из строя изделия или за ущерб, возникший в результате неправильного или непредусмотренного настоящим руководством пользователя.
3. Регулярно проверяйте изделие и все подключенные к нему кабели для выявления повреждений. Не используйте изделие в случае обнаружения каких-либо повреждений.
4. Перед использованием изделия убедитесь в соответствии рабочего напряжения прибора и напряжения электросети.
5. Не вставляйте на изделие. Максимально допустимый вес: 60 кг.
6. Не вносите модификации в конструкцию рамы изделия.
7. Держите изделие подальше от огня во избежание пожара.
8. Оберегайте изделие от повышенной влажности и воздействия высоких температур.
9. Не подвергайте изделие длительному воздействию солнечных лучей.
10. Не допускайте чрезмерного механического воздействия на изделие.
11. Протирайте пыль мягкой тряпкой, чтобы не повредить изделие.
12. В случае сильного загрязнения промойте изделие водой со слабым мыльным раствором и высушите естественным путем в прохладном и проветриваемом месте.
13. Не используйте абразивные чистящие средства и органические растворители.
14. Перед первой эксплуатацией убедитесь в надежности креплений всех частей изделия.
15. Через неделю после использования проконтролируйте, что все винты плотно затянуты.
16. Регулярно осматривайте крепление частей изделия и при необходимости подтягивайте винты.
17. Перед проведением ремонта или очистки изделия отсоедините его от сети.

УСЛОВИЯ ХРАНЕНИЯ

Изделие требуется хранить в проветриваемом помещении при температуре воздуха не менее +10 °С и относительной влажности 60-70 %, избегать попадания прямых солнечных лучей.

УСЛОВИЯ ТРАНСПОРТИРОВКИ

Изделие рекомендуется транспортировать в оригинальной упаковке.

РЕАЛИЗАЦИЯ ИЗДЕЛИЯ

Изделие предназначено для реализации через розничные торговые сети и не требует специальных условий.

УСЛОВИЯ УТИЛИЗАЦИИ

Утилизируйте продукт в соответствии с законодательством территории реализации. В целях защиты окружающей среды обратитесь в службу утилизации бытовых отходов.

УСЛОВИЯ ОГРАНИЧЕНИЯ ПОЛЬЗОВАНИЯ

Данное изделие предназначено для использования в жилых и коммерческих зонах в соответствии с назначением и мерами безопасности, описанными в данном руководстве пользователя.

УСЛОВИЯ ГАРАНТИЙНОГО ОБСЛУЖИВАНИЯ

Условия гарантийного обслуживания вы можете найти на сайте GMNG:

[GMNG.ru/support/warranty](https://gmng.ru/support/warranty)

ТЕХНИЧЕСКАЯ ПОДДЕРЖКА

По вопросам технической поддержки вы можете обратиться через соответствующий раздел на сайте GMNG: **[GMNG.ru/support/help](https://gmng.ru/support/help)**



ПАЙДАЛАНУШЫ НҰСҚАУЛЫҒЫ



Ойын компьютерлік үстелі GG-TB301

GMNG құрылғысын сатып алғаныңызға рахмет.

Бұл құрылғыны пайдаланбас бұрын, өнімнің дұрыс жұмыс істеуін қамтамасыз ету және оның зақымдалуын болдырмау үшін пайдаланушы нұсқаулығын мұқият оқып шығыңыз.

Құрылғының дизайн ерекшеліктері және осы нұсқаулықтың мазмұны алдын ала ескертусіз өнімді жақсарту үшін өзгертілуі мүмкін.

Осы өнімді өндіруші және дистрибьюторлар құрылғы корпусының зақымдалуы үшін, сондай-ақ пайдаланушының дұрыс немесе дұрыс емес жұмысы салдарынан келтірілген зақым үшін жауапты емес.

ТЕХНИКАЛЫҚ СИПАТТАМА

- Үстелдің өлшемі: 70 x 80 x 1.8 см
- Үстел үсті материалы: ЛДСП
- Негіз материалы: болат, алюминий қорытпасы
- Қуат түрі: желіден
- Қуат кернеуі: 220-240 В, ~50/60 Гц
- Биіктікті реттеу қозғалтқышының кернеуі: 20 В
- Кернеу (артқы жарық): 5 В \approx 0.5 А
- Реттелетін биіктігі: 75-120 см
- Артқы жарықтың түсі: түрлі-түсті
- Жақтаудың түсі: қара-көк
- Максималды жүктеме: 60 кг
- Монитордың ашылуы
- Кабельдік арналар
- Шыныаяқ ұстағыш
- Құлаққап ілгегі
- Желілік ұзартқыш ұстағыш
- Өлшемі (Б x Е x Т): 120 x 140 x 80 мм
- Салмағы: 29.85 кг













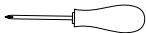





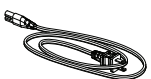

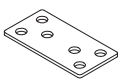

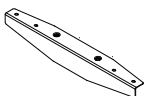

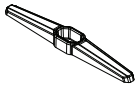
ЖИНАҚТАУ

- GG-TV301 ойын компьютерлік үстелі бөлшектелген
- Тінтуір тақтасы
- Құрастыру жинағы
- Пайдаланушы нұсқаулығы

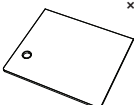
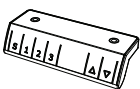
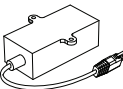
МАҚСАТЫ

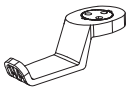
Бұл өнім үйде немесе кеңседе жұмыс кеңістігін ұйымдастыруға арналған.

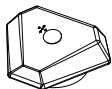
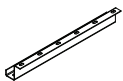
ҚҰРАСТЫРУ ЖИНАҒЫ

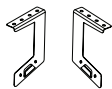
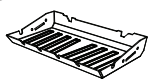
| | | | | |
|---|--|--|--|--|
| ① ×20  M6 * 12 бұрандалар | ③ ×2  M4 Аллен кілті | ④ ×1  Бұрағыш | ⑤ ×4  M6x30 бұрандалар | ⑥ ×4  M6 бұрандалары |
| ⑦ ×8  M8 * 25 бұрандалары | ⑧ ×58  M4 * 14 бұрандалары | ⑨ ×1  M5 аллен кілті | ⑩ ×1  Сым | ⑪ ×5  Кабельдік арна |
| ⑫ ×2  Үстелге арналған байланыстырушы бөлік | ⑬ ×1  Сым | A ×4  Үстел жақтауының бөлшектері | F ×2  Үстел үсті тірегі | G ×2  Үстел аяқтарының бөлшектері |
| H ×2  Үстел аяқтарының бөлшектері | L ×1  Үстел аяқтарының бөлшектері | R ×1  Үстел аяқтарының бөлшектері | I ×4  Реттелетін аяқтар | J ×2  Үстел үсті |
| K1 ×1  Биіктікті реттеу блогы | K2 ×1  Биіктікті реттеу блогы | M ×1  Шыныаяқ ұстаушы | N ×1  Құлаққап ілгегі | O ×2  Монитордың ашылуына арналған бөлшектер |
| Q ×1  Монитордың ашылуына арналған бөлшектер | P ×2  Байланыстырушы бөлік | S ×2  Бүйірлік жарықтандыру | T ×1  Желілік кеңейтімді қолдау | U ×1  Желілік кеңейтімді қолдау |

ҚҰРАСТЫРУ

1. Өнімді қаптамадан алыңыз.
2. Тасымалдау кезінде туындауы мүмкін бұйымға көрінетін зақым жоқ екеніне көз жеткізіңіз. Егер өнім зақымдалған болса, сатушыға хабарласыңыз.
3. Ұсынылған схеманы қолдана отырып, өнімді біртіндеп жинаңыз.

1

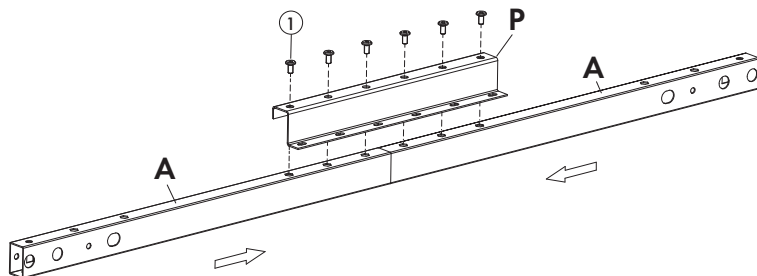

Үстел жақтауының екі бөлігін (А) қосқыш бөлігімен (Р) және М6х12 (1) бұрандаларымен қосыңыз.

×2

2

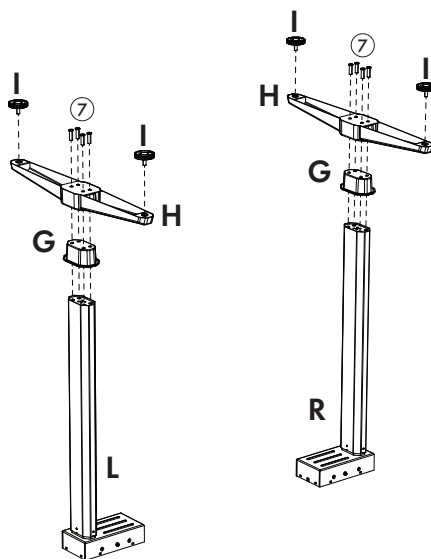

Реттелетін аяқтарды (I) үстел табанының тіреу тесіктеріне (H) салыңыз.
Үстелдің аяқтарын (G), (L), (R) М8х25 (7) бұрандаларымен жинаңыз.

3

Үстел жақтауын (а) аяқтарға М6х12 (1) бұрандалармен бекітіңіз және бөлікті (F) М6х30 (5) бұрандалармен және М6 (6) – төменнен бекітіңіз.

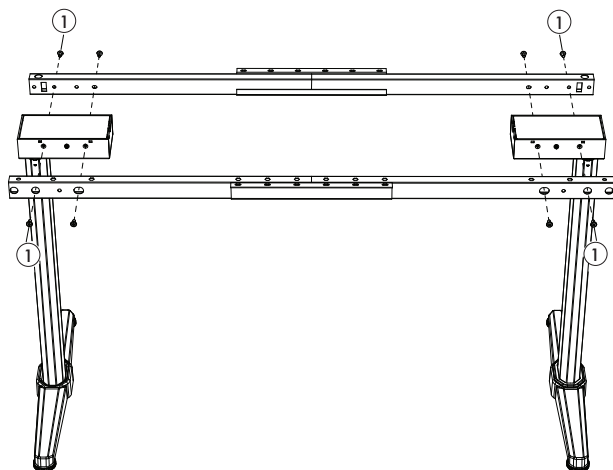

4

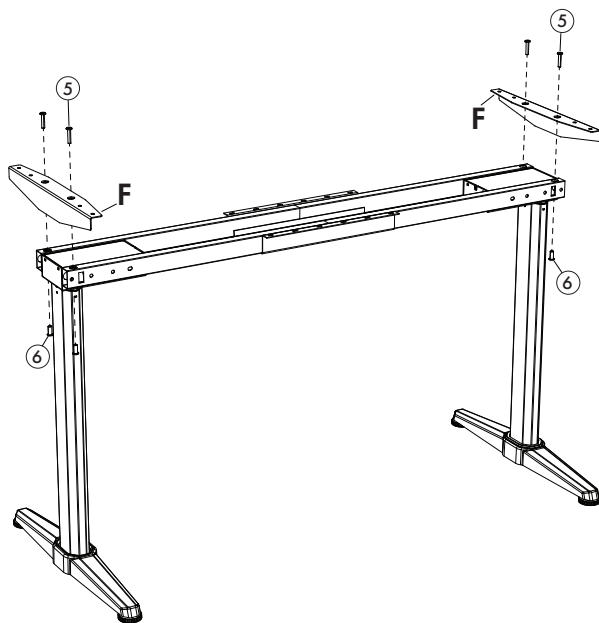

5

Үстелдің екі бөлігін (J) байланыстырушы бөлікпен (12) және M4x14 (8) бұрандалармен қосыңыз.

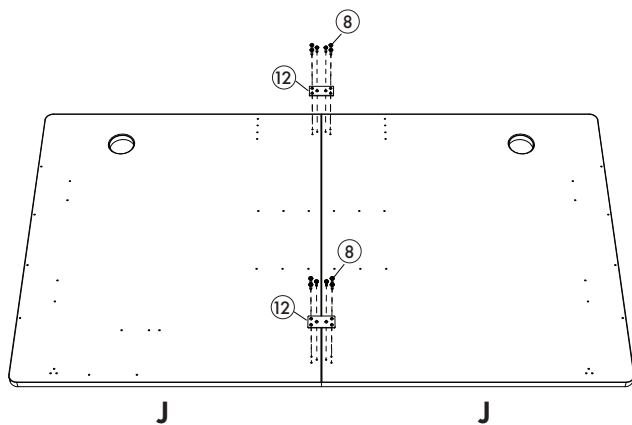

6

Үстелдің негізі мен үстелдің үстіңгі жағын суретте көрсетілгендей M4x14 (8) бұрандалармен қосыңыз.

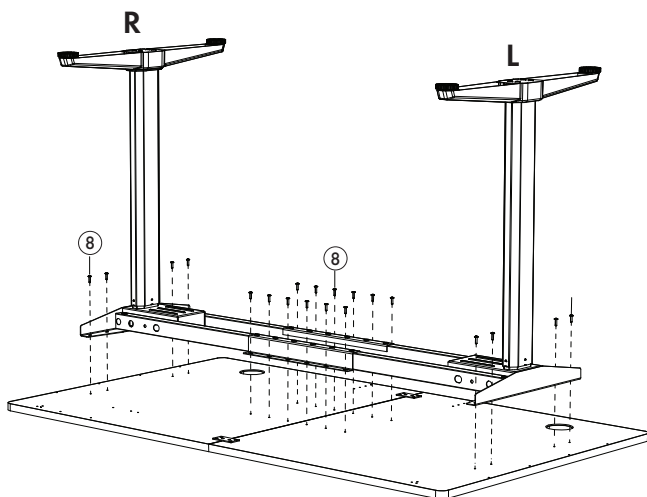

7

М4*14 (8) бұрандасын пайдаланып биіктікті реттеу блогының бөліктерін (K1, K2) бекітіңіз.

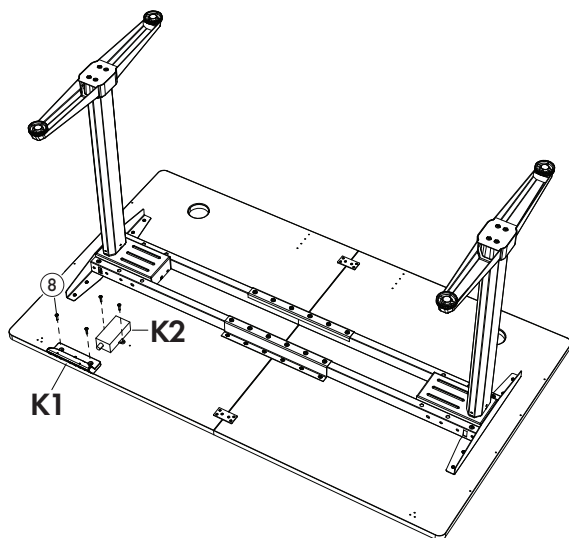

8

Қуат сымның қорабына (10) қосылып, оларды Кабельдік арналар арқылы өткізіңіз (11).

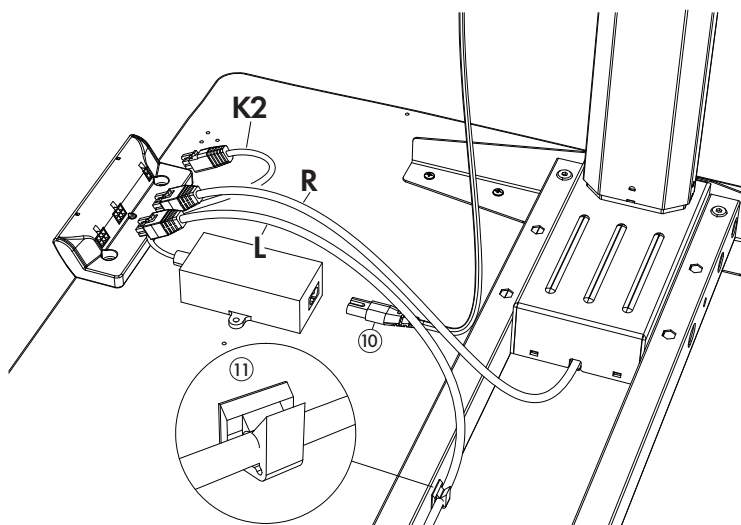

9

Құлаққапты (К), желілік ұзартқыш ұстағышты (U, T), бүйірлік жарықтандыруды (S) және шыныаяқ ұстағышты (J) M4x14 (8) бұрандалармен орнатыңыз.

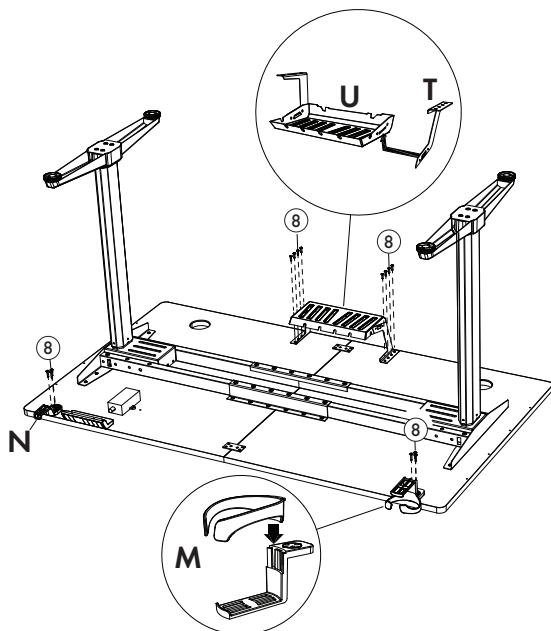

10

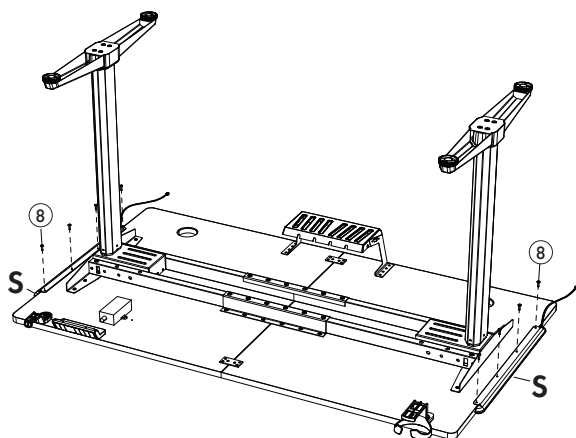

11

Үстел саңылауларын (O) және (Q) бөліктерімен жабыңыз.

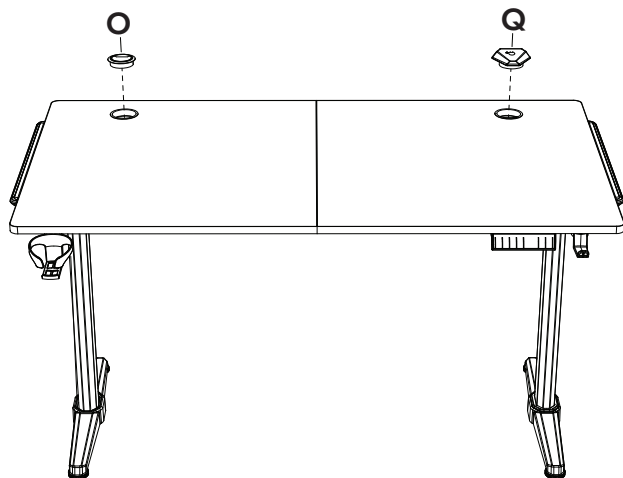

12

Бөлік сымдарын (Q) артқы жарық сымдарына (S) қосыңыз.

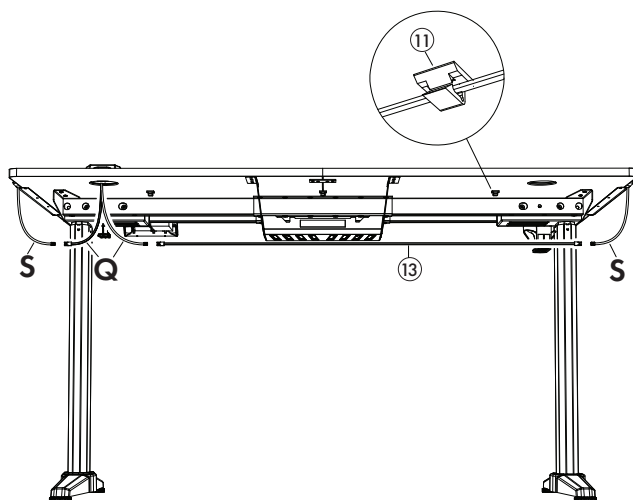

БАСҚАРУ ПУЛЬТИМЕН ЖҰМЫС ЖӨНІНДЕГІ НҰСҚАУЛЫҚ

ҚЫЗМЕТ СИПАТЫ

• ЖОҒАРЫ ЖӘНЕ ТӨМЕН

Үстелді көтеру үшін ▲ батырмасын басыңыз.

Үстелді түсіру үшін ▼ батырмасын басыңыз.



• БИІКТІКТІ ӘДЕПКІ ТЕҢШЕУ

Теңшелімдерде үстелдің ағымдағы биіктігін сақтау үшін дисплейде «----» пайда болғанша «S» батырмасын басыңыз. Содан кейін тиісті батырмаға берілген биіктікті тағайындау үшін «1», «2» немесе «3» батырмаларын басыңыз. «1», «2» немесе «3» батырмаларын басқан кезде үстел тиісті биіктікке дейін көтеріледі/төмендейді.

• ДИСПЛЕЙДІ БЕЛСЕНДІРУ

Пультті белсендіру үшін кез келген батырманы басыңыз.

• АЛЫП ТАСТАУ

Егер дисплейде «E10», «E20» немесе «E60» коды көрсетілсе, дисплейде гE5 коды көрсетілгенше ▼ батырмасын басыңыз.

НАЗАР АУДАРЫҢЫЗ

1. Бұл құрылғы ойын үстелдерін реттеуге арналған және басқа мақсаттарда қолдануға жарамайды.
2. Қолданар алдында қуат кернеуі бұйымның жапсырмасында көрсетілген кернеу диапазонына сәйкес келетініне көз жеткізіңіз.
3. Құрылғыны тотығуға және коррозияға ұшырайтын жерлерде қолданбаңыз.
4. Бұл құрылғы үй-жайда пайдалану үшін арналған. Құрылғыны жоғары температура мен тікелей күн сәулесінің әсеріне ұшыратпаңыз.
5. Электр тоғымен зақымдануды болдырмау үшін құрылғыны бөлшектеуге тыйым салынады. Құрылғыны жөндеуді тек арнайы оқытылған қызметкерлер жүзеге асыра алады.
6. Сатудан кейінгі тиісті қызмет көрсетуді өндіруші немесе уәкілетті сервис өкілі жүзеге асыруы керек.

АҚАУЛЫҚ КОДТАРЫ

| Ақаулық коды | Ықтимал себеп | Жою тәсілі |
|--------------|----------------------------|---|
| E02 | Кедергілерден қорғаныс | Үстелдің қозғалысына кедергі келтіретін қандай да бір кедергілердің бар-жоғын тексеріңіз |
| Hot | Қозғалтқыштың қызып кетуі | Басқару пультін 18 минуттан кейін қосыңыз |
| E10 | Қозғалтқыш қатесі | Қуатты өшіріңіз, қозғалтқыш пен басқару пульті арасындағы байланыстың дұрыстығын тексеріңіз, содан кейін қуатты қайта қосыңыз |
| E20 | Қуат бойынша асқын жүктеме | Қуатты ажыратыңыз, кейін қайтадан қосыңыз |
| E31 | Төмендетілген кернеу | Қуатты өшіріңіз, қозғалтқыш пен басқару пульті арасындағы байланыстың дұрыстығын тексеріңіз, содан кейін қуатты қайта қосыңыз |
| E32 | Тоқ кернеуінің ұлғаюы | Қуатты өшіріңіз, қозғалтқыш пен басқару пульті арасындағы байланыстың дұрыстығын тексеріңіз, содан кейін қуатты қайта қосыңыз |
| E60 | Жалғастыру қателігі | Қуатты өшіріңіз, қозғалтқыш пен басқару пульті арасындағы байланыстың дұрыстығын тексеріңіз, содан кейін қуатты қайта қосыңыз |

САҚТЫҚ ШАРАЛАРЫ ЖӘНЕ КҮТІМ БОЙЫНША ҰСЫНЫСТАР

1. Өнімді мақсатына сай пайдаланыңыз - тек жұмыс үстелі немесе ойын үстелі ретінде.
2. Өндіруші өнімнің істен шығуы үшін немесе осы пайдаланушы нұсқаулығында дұрыс емес немесе көзделмеген зиян үшін жауап бермейді.
3. Зақымдануды анықтау үшін өнімді және оған қосылған барлық кабельдерді үнемі тексеріп отырыңыз. Егер қандай да бір зақым табылса, өнімді пайдаланбаңыз.
4. Өнімді қолданар алдында құрылғының жұмыс кернеуі мен электр желісінің кернеуіне сәйкес келетініне көз жеткізіңіз.
5. Өнімге тұрмаңыз. Максималды рұқсат етілген салмақ: 120 кг.
6. Өнім жақтауының дизайнына өзгертулер енгізбеңіз.
7. Өрттің алдын алу үшін өнімді оттан алыс ұстаңыз.
8. Өнімді жоғары ылғалдылықтан және жоғары температураның әсерінен қорғаңыз.
9. Өнімді ұзақ уақыт күн сәулесінің әсеріне ұшыратпаңыз.
10. Өнімге зақым келтірмеу үшін шаңды жұмсақ шүберекпен сүртіңіз.
12. Қатты ластанған жағдайда өнімді әлсіз сабынды сумен жуып, салқын және желдетілетін жерде табиғи түрде құрғатыңыз.
13. Абразивті тазартқыштар мен органикалық еріткіштерді қолданбаңыз.
14. Бірінші жұмыс алдында өнімнің барлық бөліктерінің бекітпелерінің сенімділігіне көз жеткізіңіз.
15. Қолданғаннан кейін бір аптадан кейін барлық бұрандалардың мықтап бекітілгенін тексеріңіз.
16. Өнімнің бөліктерін бекітуді үнемі тексеріп отырыңыз және қажет болған жағдайда бұрандаларды қатайтыңыз.
17. Өнімді жөндеуден немесе тазалаудан бұрын оны желіден ажыратыңыз.

САҚТАУ ЖАҒДАЙЫ

Өнімді желдетілетін бөлмеде кем дегенде +10 °C ауа температурасы мен 60-70 % салыстырмалы ылғалдылықта сақтау керек, тікелей күн сәулесінен аулақ болу керек.

ТАСЫМАЛДАУ ЖАҒДАЙЫ

Өнімді түпнұсқалық қаптамада тасымалдау ұсынылады.

ӨНІМДІ ӨЗГЕРУ

Өнім бөлшек сауда желілері арқылы сатуға арналған және арнайы шарттарды талап етпейді.

ЖОҚ ЖАСАУ ШАРТТАРЫ

Өнімді сату аумағының заңнамасына сәйкес кәдеге жаратыңыз. Қоршаған ортаны қорғау үшін тұрмыстық қалдықтарды шығару қызметіне хабарласыңыз.

ШЕКТЕУЛІ ҚОЛДАНУ ШАРТТАРЫ

Бұл өнім осы пайдаланушы нұсқаулығында сипатталған пайдалану мақсатына және қауіпсіздік шараларына сәйкес тұрғын, коммерциялық және өндірістік аймақтарда пайдалануға арналған.

КЕПІЛДІК ҚЫЗМЕТ КӨРСЕТУ ШАРТТАРЫ

Кепілдік шарттарын GMNG веб-сайтынан табуға болады: [GMNG.ru/support/warranty](https://gmng.ru/support/warranty)

ТЕХНИКАЛЫҚ КӨМЕК

Техникалық қолдау алу үшін GMNG веб-сайтындағы сәйкес бөлім арқылы хабарласуға болады: [GMNG.ru/support/help](https://gmng.ru/support/help)



Изготовитель

Merlion Consulting Services (Shenzhen) Co., Ltd.

Address: No. 5B55, Building 8, Xinghua Gong Ye Dasha, No. 4, Gong Ye Liu Road,
Nanshan District, Shenzhen, China

Made in China

Мерлион Консалтинг Сервисез (Шэньчжэнь) Ко., Лтд

Адрес: офис 5B55, здание 8, Синхуа Гун Е Да Ша, № 4, ул. Гун Е Лю,
Наньшань, г. Шэньчжэнь, Китай

Сделано в Китае

Импортер и организация, уполномоченная на принятие претензий от потребителей:

ООО «Мерлион»

Россия, Московская обл., г. Красногорск, б-р Строителей, д.4

Для получения более подробной информации об устройстве и дополнительных программ конфигурации посетите сайт: **www.GMNG.ru**

Товар соответствует требованиям технического регламента Таможенного союза ТР ТС 025/2012 «О безопасности мебельной продукции».

Дата производства указана на упаковке.

Гарантийный срок: 1 год

Срок службы: 3 года

Өндіруші

Мерлион Консалтинг Сервисез (Шэньчжэнь) Ко., Лтд

Мекенжайы: 5B55 кеңсе, 8 үй, Синхуа Гун Йе Да Ша, №4, Гун Е Лю көшесі,

Наньшань, Шэньчжэнь қаласы, Қытай

Қытайда жасалған

Импорттаушы және тұтынушылардан талап-тілектерді қабылдауға уәклетті ұйым

«Мерлион» ЖШҚ

Ресей, Мәскеу облысы, Красногорск қаласы, Құрылысшылар б-ры, 4 үй

Құрылғы туралы қосымша ақпарат алу үшін **www.GMNG.ru** сайтына кіріңіз.

Өндіріс күні қаптамада көрсетілген.

Кепілдік мерзімі: 1 жыл

Қызмет мерзімі: 3 жыл



V3.2023