



СТИРАЛЬНАЯ МАШИНА АВТОМАТ

AUTOMATIC WASHING MACHINE
KIP JUAТЫН МАШИНА АВТОМАТ



TCH-UME7303W

TCH-UMD8304W

ИНСТРУКЦИЯ ПО ЭКСПЛУАТАЦИИ • USER GUIDE • ҚОЛДАНУШЫ НҰСҚАУЛЫҒЫ

УВАЖАЕМЫЙ ПОКУПАТЕЛЬ!

Поздравляем Вас с приобретением стиральной машины KRAFT Technology. Уверены, что она обеспечит отличное качество стирки, и станет вашей надежной помощницей в домашнем хозяйстве. Перед началом эксплуатации внимательно изучите данную инструкцию. Если Вы столкнетесь с проблемами в процессе использования данной стиральной машины, пожалуйста свяжитесь с нами.

Спасибо за покупку!

Не подвергайте устройство резким перепадам температур. Резкая смена температуры (например, внесение с мороза в теплое помещение) может вызвать конденсацию влаги внутри прибора и нарушить его работоспособность при включении. После хранения стиральной машины при низких температурах или после транспортировки в зимних условиях включать ее можно не раньше, чем через 6 часов пребывания при комнатной температуре в распакованном виде.

СОДЕРЖАНИЕ

ТРЕБОВАНИЯ БЕЗОПАСНОСТИ.....	3
ОПИСАНИЕ ПРИБОРА.....	6
УСТАНОВКА И ПОДКЛЮЧЕНИЕ	7
ЭКСПЛУАТАЦИЯ.....	9
ОПИСАНИЕ ПАНЕЛИ УПРАВЛЕНИЯ.....	12
ОПИСАНИЕ ПРОГРАММ СТИРКИ.....	13
ЧИСТКА И ОБСЛУЖИВАНИЕ	17
УСТРАНЕНИЕ НЕИСПРАВНОСТЕЙ.....	19
УТИЛИЗАЦИЯ.....	21
СПЕЦИФИКАЦИЯ / КОМПЛЕКТАЦИЯ	22
ГАРАНТИЙНЫЙ ТАЛОН	23
СВИДЕТЕЛЬСТВО О ПРИЕМЕ И ПРОДАЖЕ	26

ТРЕБОВАНИЯ БЕЗОПАСНОСТИ

В целях Вашей безопасности и корректного использования стиральной машины внимательно прочитайте данную инструкцию перед эксплуатацией, а также сохраните ее для повторного прочтения после транспортировки или продажи прибора. Неправильное обращение с прибором может привести к его поломке, нанести материальный ущерб или причинить вред здоровью пользователя.

⚠ ВНИМАНИЕ! Во избежание серьезных травм и повреждения прибора соблюдайте требования безопасности.

Использование стиральной машины не по назначению, нарушение правил установки, эксплуатации, очистки и мер безопасности, а также несоблюдение температурных условий лишает вас права на гарантийное обслуживание.

- Прибор предназначен для использования исключительно в бытовых условиях и только по назначению.
- Извлекая прибор из упаковки, убедитесь в его целостности и отсутствии повреждений. Уберите упаковочные материалы подальше от детей. Не разрешайте детям играть с упаковочным материалом и пленкой, чтобы избежать удушья! Утилизируйте упаковку правильно.
- Данный прибор не предназначен для использования лицами с ограниченными физическими или умственными возможностями (в том числе детьми до 8 лет), а также лицами, не имеющими достаточных знаний и опыта по его использованию, если не находятся под наблюдением человека, ответственного за их безопасность. Дети не должны играть с элементами прибора. Обслуживание и чистка прибора не может осуществляться детьми без присмотра взрослых людей.
- Использование машины детьми возможно только под наблюдением взрослых. Когда машина не используется, следите за тем, чтобы дети не забрались вовнутрь и не заперли себя изнутри, захлопнув дверцу.
- Перед первым (и каждым последующим) включением проверьте прибор на отсутствие повреждений и соответствуют ли технические характеристики, указанные на изделии, параметрам электросети.
- При наличии каких-либо повреждений прибора или шнура электропитания ни в коем случае не подключайте его к электросети. Сообщите о повреждениях в магазин, в котором был приобретен товар, обратитесь в сервисный центр для экспертизы и ремонта. Не пытайтесь отремонтировать его самостоятельно. В данном случае не выбрасывайте упаковку.
- Разбирать, ремонтировать стиральную машину или вносить какие-либо изменения в ее конструкцию небезопасно. Любое повреждение электропроводки прибора может вызвать удар током, пожар или замыкание. В случае возникновения неисправностей следует сразу обратиться в авторизованный сервисный центр, указав тип проблемы и модель вашей стиральной машины. Для ремонта могут быть использованы только оригинальные запасные детали. Неквалифицированный ремонт снимает прибор с гарантийного обслуживания.

 ОПАСНОСТЬ ПОРАЖЕНИЯ ЭЛЕКТРИЧЕСКИМ ТОКОМ

- Вставляйте вилку шнура электропитания в розетку только после установки прибора. Убедитесь, что к розетке имеется свободный доступ. При этом не следует касаться вилки кабеля влажными руками. Вытрите насухо вилку, очистите ее от пыли и аккуратно вставьте в розетку. Пыль, вода или слабый контакт могут стать причиной пожара или поражения электрическим током.
- При перемещении, обслуживании или ремонте стиральная машина должна быть отключена от электросети. Для отключения держитесь за вилку, не тяните и не дергайте за шнур электропитания.
- Не пользуйтесь стиральной машиной с поврежденным шнуром электропитания, розеткой или шлангами для залива и слива воды.
- Не следует перекручивать, перегибать или наращивать шнур электропитания. Не ставьте на него тяжелые предметы. Убедитесь, что шнур не касается острых кромок и нагреваемых поверхностей.
- Не используйте стиральную машину на улице, не подвергайте ее воздействию дождя, влаги, прямых солнечных лучей и других атмосферных явлений, а также в помещениях с повышенной влажностью воздуха при температуре окружающей среды ниже 0°C. Не устанавливайте прибор на влажной поверхности.
- Предотвращайте попадание воды и каких-либо жидкостей на любую часть прибора. Ни в коем случае не дотрагивайтесь мокрыми руками до стиральной машины, шнура электропитания или розетки. Избегайте контакта влажного белья с панелью управления.
- Для отключения стиральной машины от электросети не тяните за шнур электропитания, беритесь за вилку, не дергайте и не вырывайте его с силой.
- Запрещается пользоваться стиральной машиной, если она подверглась затоплению. Убедитесь в том, что сливной шланг правильно подсоединен перед началом стирки. Не приближайтесь к машине во время стирки, если обнаружили утечку воды.

 ВНИМАНИЕ! Во избежание перегрузки сети, не используйте другие приборы высокой мощности в той же цепи.

 ОПАСНОСТЬ ВОЗГОРАНИЯ И ВЗРЫВА

- Не устанавливайте стиральную машину на ковер (т.к. место для установки должно быть ровным и с твердым покрытием), а также рядом с источниками тепла, избегайте контакта с другими электроприборами и нагревающимися предметами, открытыми источниками огня.
- Если Вы почувствовали запах загоревшейся проводки или услышали необычный шум при работе машины, немедленно остановите процесс стирки, выключите ее и обратитесь в сервисный центр.
- Следует использовать отдельную розетку для подключения стиральной машины. Использование одной розетки для нескольких приборов может привести к возгоранию.
- Убедитесь, что вилка шнура электропитания не повреждена и не деформиро-

вана. Неисправная вилка может перегреваться и стать причиной пожара. Не используйте адаптеры, удлинители и «тройники» для подключения прибора.

- Не стирайте одежду с использованием легковоспламеняющихся растворителей, бензина и прочих веществ.
- Пятна от нефтепродуктов могут полностью не отстирываться, а их химическое взаимодействие с моющими средствами может привести к возгоранию.
- Не смешивайте хлорный отбеливатель с аммиаком или кислотами (уксус, средства для удаления ржавчины), при этом могут образовываться ядовитые газы, представляющие угрозу жизни.
- Не пользуйтесь стиральной машиной при утечке газа, а также в среде метана или прочих взрывоопасных газов.
- Используйте стиральные средства с низким образованием пены, не содержащих фосфатов, это улучшает качество полоскания и способствует сохранению окружающей среды.

⚠ ВНИМАНИЕ! *Нарушения вышеперечисленных правил могут привести к возгоранию или взрыву.*

⚠ ОПАСНОСТЬ ОЖОГА

- Не прикасайтесь к дверце стиральной машины в процессе стирки, т. к. стекло дверцы может сильно нагреться.
- Вода, сливаемая после стирки при высокой температуре, может быть очень горячей, будьте осторожны, избегайте контакта со шлангом слива воды.
- Если необходимо открыть дверцу во время стирки при высоких температурах, сделайте это после того, как вода сольется.
- Не открывайте дверь, не прикасайтесь к барабану и не извлекайте из него белье, пока барабан полностью не остановится. Не подставляйте руки под стиральную машину во время её использования.

⚠ ВНИМАНИЕ! *Нарушения вышеперечисленных правил могут привести к ожогам или травмам.*

⚠ ОПАСНОСТЬ ПОВРЕЖДЕНИЯ

- Стиральная машина должна использоваться только в бытовых целях для стирки одежды. Не рекомендуется использовать стиральную машину на речных и морских судах.
- При перемещении стиральной машины должны соблюдаться меры безопасности. Перемещать ее должны не менее 2-х человек и ни в коем случае не за дверцу, т.к. петли не рассчитаны на вес машины и могут сломаться. Устанавливать стиральную машину следует на ровную твердую сухую поверхность, чтобы предотвратить ее падение и избежать ранений или гибели людей.
- Не пытайтесь пользоваться стиральной машиной при открытой дверце, портить блокировочный контакт (защелку дверцы) или вставлять что-либо в отверстие блокировочного контакта.

- Не ставьте на стиральную машину тяжелые вещи или предметы и не используйте ее в качестве столешницы для чего-либо
- Следует использовать только те шланги для залива и слива воды, которые находятся в комплекте с прибором (не используйте старые шланги).
- Если у Вас есть домашний питомец, внимательно следите за целостностью водяных шлангов и шнуров электропитания.
- Перед стиркой убедитесь, что все предметы из карманов одежды извлечены (например, монеты, булавки, крючки и прочее).
- Не стирайте занавески или водонепроницаемую одежду (например, плащи, душевые занавески, спальные мешки), т.к. стирать можно только одежду, предназначенную для машинной стирки.
- Скатерти и изделия без обработанных краев следует стирать в специальных мешках для стирки, т. к. материалы могут повредиться.
- Не допускайте попадания жиров и масел на корпус и пластиковые детали прибора во избежание их порчи. Не нагревайте пластиковые детали.
- Следите за чистотой стиральной машины и уплотнителя дверцы. Не используйте острые металлические скребки, едкие и абразивные чистящие средства, так как они могут поцарапать поверхности машины.

⚠ ВНИМАНИЕ! Нарушения вышеперечисленных правил могут привести к травмам, повреждению стиральной машины или белья.

ОПИСАНИЕ ПРИБОРА

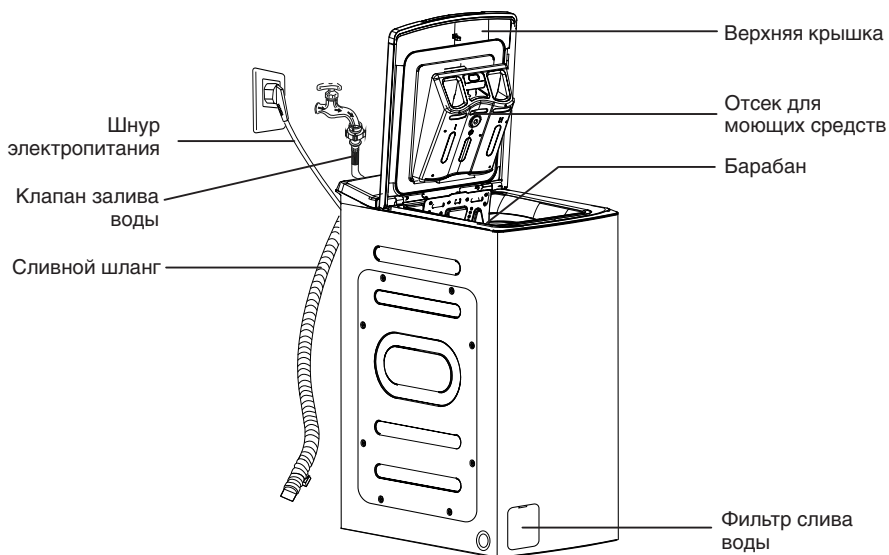

* Прибор, представленный на рисунке, носит ознакомительный характер и может отличаться от вашей модели.

! **ВНИМАНИЕ!** При распаковке стиральной машины проверьте, нет ли повреждений, полученных во время транспортировки, а также убедитесь, что все комплектующие есть в наличии. Если у стиральной машины только один клапан для залива воды, то шланг для залива горячей воды в комплект не входит.



Инструкция



Шланг для подключения воды

! **ВНИМАНИЕ!** При первом использовании возможно откачивание небольшого количества воды, это не является производственным браком, т. к. вода может остаться после ряда тестов, выполненных производителем.

УСТАНОВКА И ПОДКЛЮЧЕНИЕ

ИЗВЛЕЧЕНИЕ ТРАНСПОРТНЫХ БОЛТОВ

! **Внимание!** Перед использованием стиральной машины транспортировочные болты должны быть извлечены.

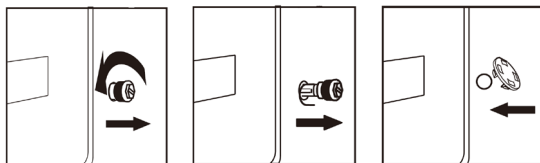

Выполните следующие шаги, чтобы извлечь болты:

1. Ослабьте четыре транспортировочных болта с помощью гаечного ключа.
2. Возьмитесь за головку болта и вытяните его через отверстие. Повторите это действие для каждого болта.
3. Закройте отверстия с помощью прилагаемых пластмассовых заглушек.
4. Сохраните транспортировочные болты для использования при возможных перевозках машины.

РЕГУЛИРОВКА УРОВНЯ СТИРАЛЬНОЙ МАШИНЫ

Чтобы исключить вибрацию, установите стиральную машину по уровню.



При необходимости отрегулируйте высоту ножек для компенсирования неровности пола, немного наклонив ее и поворачивая ножки.

1. Проверьте наличие ножек на стиральной машине. Установите машину по уровню строго горизонтально на ровном и прочном полу.
2. Отрегулируйте положение путем отвинчивания/завинчивания ножек.
3. Нажмите на противоположные углы стиральной машины сверху, удостоверьтесь, что стиральная машина устойчиво стоит на поверхности.

⚠ ВНИМАНИЕ! Не устанавливайте стиральную машину на открытом воздухе или в местах с температурой ниже 0°C.

- Ножки должны находиться в наиболее низком положении из возможных (не рекомендуется выкручивать на максимальную высоту).
- Стиральная машина должна устойчиво стоять на ровном твердом полу, чтобы свести к минимуму вибрацию, шум и возможное движение машины при ее работе.
- При установке убедитесь в наличии достаточного пространства (со всех сторон) для вентиляции стиральной машины.

ПОДКЛЮЧЕНИЕ ШЛАНГА ДЛЯ ЗАЛИВА ВОДЫ

1. Подсоедините шланг к водопроводу и закрепите его, накрутив на кран (вывод) холодного водоснабжения.
2. Подключите другой конец шланга подачи воды к впускному клапану на задней стороне стиральной машины и закрепите шланг, закручивая его по часовой стрелке.
3. Если с задней стороны стиральной машины один впускной клапан, то он должен быть подсоединен к источнику холодной воды.
4. Если имеются два впускных клапана, то они соединяются с источниками подачи холодной и горячей воды.

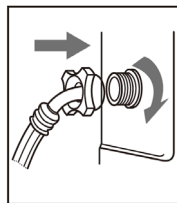
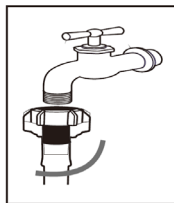

⚠ ВНИМАНИЕ! Не перегибайте шланг. Проверьте подсоединение шланга залива воды каждый раз перед использованием стиральной машины.

ПОДКЛЮЧЕНИЕ ШЛАНГА ДЛЯ СЛИВА ВОДЫ

- Сливной шланг должен быть расположен на высоте 65-100 см над уровнем пола, иначе это может привести к плохому медленному сливу воды.
- Используйте для крепления кронштейн для сливного шланга (не входит в комплектацию). Позаботьтесь, чтобы все соединения шлангов были герметичны.

⚠ ВНИМАНИЕ! Конец сливного шланга не должен быть погружен в воду, иначе он может работать неправильно.

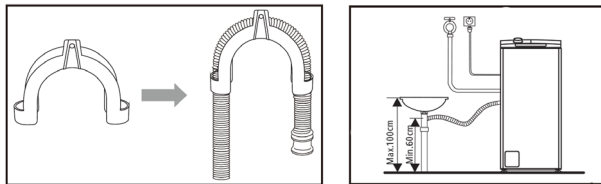

ПОДКЛЮЧЕНИЕ К СЕТИ ЭНЕРГОСНАБЖЕНИЯ

Данный бытовой прибор оснащен заземленной вилкой, установленной на шнуре электропитания. Поэтому, он должен подключаться к соответствующей электрической розетке для защиты от коротких замыканий.

Установка, подсоединение и заземление электрической системы должны соответствовать положениям европейских стандартов, а также действующим местным нормативам. Кабель заземления не должен прерываться выключателем. Если в вашей квартире не предусмотрено заземление, обратитесь к квалифицированному электрику для его установки.

⚠ ВНИМАНИЕ! Розетка электросети должна быть в свободном доступе, стиральная машина должна легко подключаться к сети электроэнергии.

- Максимальная сила тока при использовании стиральной машины составляет 10 А, убедитесь, что система электропитания (ток, напряжение и проводка) в Вашем доме может удовлетворить требованиям работающей стиральной машины. Убедитесь, что напряжение питания в сети соответствует номинальному напряжению машины (220В).
- Подключите стиральную машину к розетке, которая правильно заземлена. В случае короткого замыкания заземление может уменьшить опасность поражения электрическим током. Вилка питания должна соответствовать розетке подключения.
- Не подключайте и не вытаскивайте вилку влажными руками.
- При вытаскивании вилки, всегда придерживайте ее, аккуратно доставая из розетки. Не тяните за шнур электропитания.
- Если шнур электропитания поврежден, он должен быть заменен в сервисном центре.

ЭКСПЛУАТАЦИЯ

ПЕРЕД ВКЛЮЧЕНИЕМ

- Стиральная машина предназначена только для бытового использования и в ней можно стирать только ткани, пригодные для машинной стирки. Стиральная машина не предназначена для стирки ковров.
- Ваша стиральная машина может быть подключена только к холодной воде. Выбирайте бытовой стиральный порошок с низкой степенью образования пены, пригодный только для машинной стирки.

- Подача воды и электропитания должна быть прекращена после окончания стирки.
- Условия окружающей среды для эксплуатации стиральной машины:
 1. Температура окружающего воздуха 5–40°C.
 2. Относительная влажность воздуха менее 95% (при 25°C).

ПЕРЕД СТИРКОЙ

- Не превышайте норму загрузки белья для выбранной программы.
- Выньте все посторонние предметы из одежды, такие как монеты и т.д., чтобы предотвратить повреждение одежды и машины.
- Небольшие изделия (носовые платки, перчатки, носки и т.д.) поместите в сетчатый мешок для стирки.
- Большие и маленькие вещи загружайте в надлежащей пропорции.
- Закрывая дверцу, убедитесь, что белье не зажато между ней и уплотнительным кольцом.
- Рассортируйте одежду в соответствии с информацией, предоставленной изготовителем, такие как тип ткани, температура стирки и т.п., указанной на этикетке одежды.

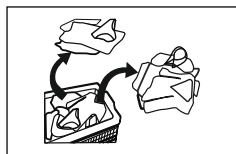
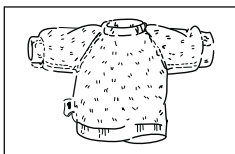
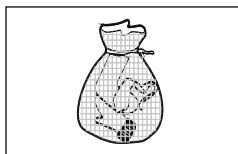
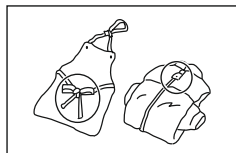
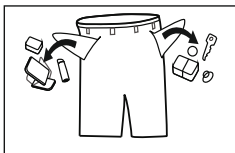
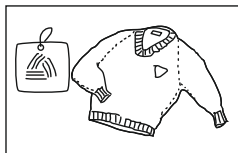

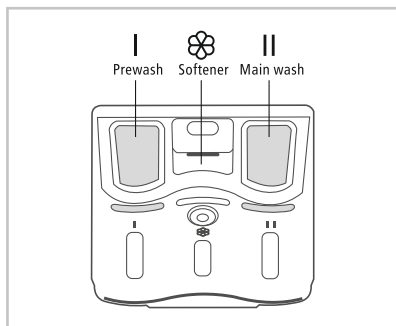

ЗАГРУЗКА МОЮЩИХ СРЕДСТВ

- Перед стиркой добавьте необходимое количество моющего средства (в виде порошка, жидкости и т. д.) в контейнер для моющего средства и закройте его.
- При использовании жидких моющих средств убедитесь, что их количества достаточно для стирки.



 Отсек для моющего средства при использовании программы «Предварительная стирка».

 Основной отсек для сыпучих или жидких моющих средств.

 Отсек для средства по уходу за одеждой.

ЗАПУСК СТИРАЛЬНОЙ МАШИНЫ

1



Подсоедините шланг для подачи воды и откройте кран

2

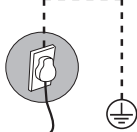

Вставьте вилку в розетку

3



Сливной шланг подсоедините к системе канализации

4

Откройте крышку стиральной машины. Откройте барабан, загрузите белье в барабан, а затем плотно закройте его. Убедитесь, что одежда не зажата дверцами барабана. В отсек для моющих средств поместите средство для стирки. Закройте крышку стиральной машины.

5

Нажмите кнопку **Вкл./Выкл.**

6

Выберите нужную программу стирки, температуру и скорость отжима.

7

Нажмите кнопку **Старт/Пауза**

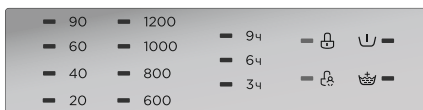

Вкл./ Выкл



Температура

Отжим / 

Отложенный старт

Функции



Старт / Пауза

Удерживать 3 сек. 



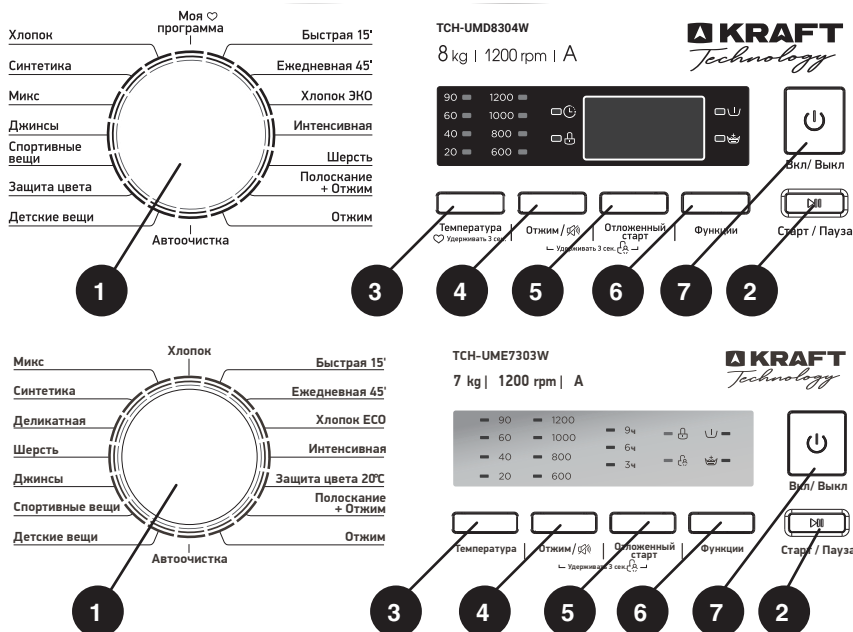

ОПИСАНИЕ ПАНЕЛИ УПРАВЛЕНИЯ



- 1. Программатор** — позволяет пользователю выбрать программу стирки в зависимости от степени загрязнения, типа тканей и количества загруженных вещей, что обеспечивает высокое качество стирки и более эффективную работу устройства. После включения параметры выбранной программы нельзя изменить посредством переключения рукоятки программатора в другое положение.
- 2. Кнопка «Старт/Пауза»** — нажатием кнопки запускается или приостанавливается выполнение программы. Нажатие данной кнопки во время стирки дает возможность временно остановить выполнение программы в любой момент. Функция «Пауза» может использоваться для замачивания стирки.
- 3. Кнопка «Температура»** — позволяет изменить температурный режим выбранной программы.
- 4. Кнопка «Отжим»** — позволяет изменить скорость отжима в выбранной программе. Внимание: скорость отжима при выборе программы «Автоочистка» изменить нельзя!
- 5. Кнопка «Отложенный старт»** — используя данную функцию вы можете задать время начала стирки.
- 6. Кнопка «Функции»** — позволяет добавить в программу стирки цикл предварительной стирки или дополнительный цикл полоскания (для вымывания остатков моющих средств). При использовании этих функций продолжительность программы увеличивается. Загорится соответствующий индикатор.

7. Кнопка «Вкл./Выкл.» — для включения стиральной машины нажмите кнопку ВКЛ/ВЫКЛ. После окончания стирки нажмите кнопку повторно. Стиральная машина выключится.

ИНДИКАТОРЫ ПАНЕЛИ УПРАВЛЕНИЯ

Индикатор	Значение
	Индикатор загорается при выборе цикла предварительной стирки.
	Индикатор загорается при выборе дополнительного цикла полоскания.
	Индикатор отражает информацию о блокировке дверцы стиральной машины.
	Индикатор загорается во время работы режима «Защита от детей»

! **ВНИМАНИЕ!** Если после активации функции «Защита от детей», вы решили выбрать другую программу, отключите функцию «Защита от детей», установите рукоятку Программатора в положение Выкл, после этого выберите нужную программу.

! **ВНИМАНИЕ!** На Вашей стиральной машине установлен дверной замок РТГ (электрический замок с блоком закрытия), подождите 2-3 минуты, дождитесь разблокировки замка и только после этого открывайте дверцу! Строго запрещено отрывать дверцу с применением силы!

ОПИСАНИЕ ПРОГРАММ СТИРКИ

- **Хлопок** — стирка при температурах от 0°C до 90°C. Наиболее качественная стирка за счет использования различных режимов движения барабана. Для стирки белых и цветных хлопчатобумажных и хлопковых тканей (постельное белье, пижамы, рубашки, нижнее белье и др.). Температурный режим следует выбирать в зависимости от степени загрязненности белья. Чем сильнее загрязнение, тем более высокий температурный режим следует выбирать.
- **Хлопок ЭКО** — стирка хлопковых тканей слабой загрязненности с минимальным расходом воды и электроэнергии.
- **Быстрая стирка 15'** — программа, позволяющая быстро (всего за 15 минут) простирывать слабо загрязненные вещи из повседневной одежды.
- **Ежедневная стирка 45'** — программа для стирки нательной одежды с дополнительным циклом полоскания всего за 45 минут.
- **Интенсивная** — программа с увеличенным временем стирки сильно загрязненных вещей до 3 ч 48 мин.

- **Джинсы** — режим специально предназначен для стирки джинсовых тканей.
- **Защита цвета 20°C** — программа для бережной стирки белья ярких цветов в холодной воде.
- **Спортивные вещи** — бережная стирка спортивных вещей обычной загрязненности.
- **Микс** — стирка смешанных тканей слабой загрязненности.
- **Синтетика** — стирка для синтетических тканей обычной загрязненности.
- **Деликатная** — бережный режим стирки для деликатных тканей: блузок, тюля и других вещей из тонких или деликатных тканей (для модели TCH-UME7303W).
- **Детские вещи** — режим стирки детских вещей, пеленок и постельного белья от любых загрязнений при высокой температуре с дополнительным полосканием.
- **Шерсть** — отдельная программа, предназначенная исключительно для бережной стирки шерстяных или трикотажных вещей в холодной воде, а также тканей стирающихся в режиме ручной стирки. Используйте специальные порошки для стирки шерсти.
- **Отжим** — отдельная программа для отжима. Запускается слив воды из бака стиральной машины с последующим отжимом.
- **Полоскание + Отжим** — программа используется, если вы хотите отдельно прополоскать белье с последующим отжимом на рекомендованных оборотах, заданных по умолчанию.
- **Моя программа** — для настройки режима «Моя программа» следует выбрать температуру, скорость отжима и дополнительные функции по желанию (программа стирки по умолчанию — «Хлопок»). Далее нажмите и удерживайте кнопку «Температура» в течение 3 секунд для запоминания выбранных настроек (для модели TCH-UMD8304W).
- **«Автоочистка»** — программа специально создана для очистки барабана и труб. Применяется нагрев до 90°C для стерилизации, чтобы последующая стирка белья была более эффективной. Программа не допускает загрузки белья и моющих средств!

ТАБЛИЦА ПРОГРАММ СТИРКИ

Программа	Макс. загрузка (кг)		Отсек для моющих средств			Температура стирки (°C)	Отжим(об/мин)	Стандартное время стирки (мин)		Дополнительные функции		
	7	8	I	II				7	8	Отложенный старт	Доп. Полоскание	Предварит. Стирка
Хлопок	7,0	8,0	○	●	○	40	1200	2:40	3:39	да	да	да
Микс	7,0	8,0	○	●	○	40	800	1:37	1:37	да	да	да
Синтетика	3,5	4,0	○	●	○	40	1200	2:20	3:17	да	да	да
Деликатная стирка	2,0	—	x	●	○	20/—	600/—	0:49	—	да	да	—
Шерсть	2,0	2,0	x	●	○	40	600	1:07	1:07	да	да	—
Джинсы	7,0	8,0	○	●	○	60	800	1:45	1:45	да	да	да
Спортивные вещи	3,5	4,0	○	●	○	40	800	1:31	1:31	да	да	да
Детские вещи	7,0	8,0	○	●	○	60	800	1:42	1:42	да	да	да
Быстрая стирка 15'	2,0	2,0	x	●	○	0	800	0:15	0:15	да	—	—
Ежедневная стирка 45'	2,0	2,0	○	●	○	40	800	0:45	0:45	да	да	да
Хлопок ECO *	7,0	8,0	x	●	○	—	1200	3:21	3:31	да	—	—
Интенсивная	7,0	8,0	x	●	○	40	800	3:48	3:48	да	—	—
Защита цвета 20°C	3,5	4,0	x	●	○	20	1000	1:01	1:01	да	да	—
Полоскание + Отжим	7,0	8,0	x	x	○	—	800	0:20	0:20	да	да	—
Отжим	7,0	8,0	x	x	x	—	800	0:12	0:12	да	—	—
Автоочистка барабана	—	—	x	x	x	90	—	1:18	1:18	да	—	—

- Обязательно использовать моющее средство, без которого стирка будет неэффективной.
- Использовать стиральный порошок или ополаскиватель, если это необходимо.
- x Нет необходимости использовать детергент или ополаскиватель.

* Время выполнения программ указано приблизительно. Фактическое время выполнения программы может быть короче/продолжительнее в зависимости от условий стирки (напора воды, количества белья и т.д.).

ДОПОЛНИТЕЛЬНЫЕ ФУНКЦИИ

Защита от детей

Функция служит для включения специальной блокировки кнопок, предохраняющей от случайного изменения настроек детьми. Все кнопки, кроме «Вкл./Выкл.» будут заблокированы.

Чтобы включить защиту от детей удерживайте в течение 3 секунд кнопки «**Отжим**» и «**Отложенный старт**» для блокировки кнопок управления, загорится соответствующий индикатор. Для отмены функции повторно нажмите и удерживайте те же кнопки в течение 3 секунд.

 **ВНИМАНИЕ!** Блокировка не отключается автоматически после окончания цикла стирки!

Отключение звукового сигнала

Для отключения звукового сигнала после запуска стиральной машины нажмите и удерживайте кнопку «**Отжим**» в течении 3 секунд. Вернуть звуковой сигнал можно тем же способом, удерживая кнопку «**Отжим**» в течении 3 секунд.

Отложенный старт

Программа позволяет отложить начало стирки и установить его в те часы, когда Вам это наиболее удобно. Для активации функции:

1. Установите ручку программатора на необходимую программу (см. таблицу программ).
2. Выберите по желанию дополнительные функции или измените параметры стирки.
3. Нажатием кнопки «**Отложенный старт**» выберите настройку времени 3ч/6ч/9ч (для модели TSH-UME7303W) или в диапазоне от 0 до 24 часов (для модели TSH-UMD8304W).
4. Нажмите на кнопку «**Старт/Пауза**». Стиральная машина перейдет в режим ожидания. Стирка начнется автоматически по истечении запрограммированного времени отсрочки.

Предварительная стирка

Дополнительный цикл «**Замачивание**» перед запуском основной программы стирки. Используйте эту функцию для стирки сильно загрязненного белья.

Дополнительное полоскание

Дополнительный цикл полоскания для вымывания остатков моющих средств. Используйте эту функцию, если считаете, что требуется еще раз прополоскать бельё (например, если было использовано слишком большое количество моющего средства). Цикл можно повторить несколько раз.

Функция памяти

При отключении электроэнергии стиральная машина запоминает, на каком этапе стирки произошло отключение, и при восстановлении электропитания продолжит стирку с момента остановки.

Защита

- Во время отжима одежда может распределиться в барабане нежелательным образом. Машина оснащена функцией автоматического перераспределения белья, которое производится во время отжима, после чего программа отжима продолжается.
- Если одежда не распределяется необходимым образом после выполнения автоматической функции перераспределения (встряхивания) белья, то с целью предотвращения повышенной вибрации стиральной машины, скорость отжима будет снижена.
- Когда загрузка белья в машину незначительна (менее 1 кг), режим отжима может быть автоматически отменен. Из-за небольшого количества белья при отжиме на высоких оборотах может возникнуть чрезмерная вибрация, которая может привести к поломке машины.
- Необходимость перераспределения (встряхивания) белья увеличивает продолжительность выполнения программы стирки.

⚠ ВНИМАНИЕ! Проверяйте, чтобы одежда не оказалась зажатой между дверцами барабана и крышкой стиральной машины. Используйте подходящий тип моющего средства для различной температуры стирки, чтобы получить наилучший эффект с наименьшим потреблением воды и электроэнергии.

ЧИСТКА И ОБСЛУЖИВАНИЕ

Следите за чистотой стиральной машины и уплотнителя дверцы. Перед мытьем отключите ее от электросети!

1. Снаружи корпус стиральной машины можно протереть чистой салфеткой, смоченной в тёплой воде с жидким моющим средством. Затем насухо вытереть сухой салфеткой.
2. Не используйте острые металлические скребки, едкие и абразивные чистящие средства, так как они могут поцарапать поверхности.
3. Не используйте очиститель высокого давления или пароструйные очистители, так как проникающая влага может привести к поражению электрическим током.
4. После уборки проверьте, что шнур электропитания не повреждён. Затем плотно вставьте вилку в розетку.

⚠ ВНИМАНИЕ! Для очистки запрещается использовать абразивные вещества, бензин, бензол, растворители, хлоргидрат, горячую воду, металлические или грубые щетки и т.д., так как они могут повредить поверхности стиральной машины.

ОЧИСТКА БАРАБАНА

1. Откройте дверцу стиральной машины, чтобы высушить барабан.
2. Если в барабане образовалась ржавчина, своевременно удалите ее средством без содержания хлора.

ОЧИСТКА КОНТЕЙНЕРА ДЛЯ МОЮЩЕГО СРЕДСТВА

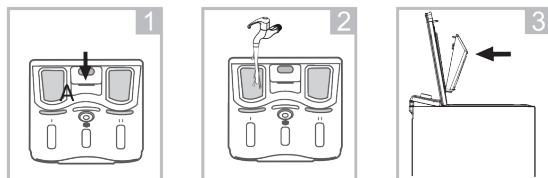

1. Вытащите контейнер для моющего средства, нажав на кнопку **A**.
2. Промойте контейнер для моющего средства водой или протрите влажной тканью.
3. После мытья протрите насухо контейнер и вставьте на место.
4. Оставьте крышку стиральной машины открытой для естественной сушки.

⚠ ВНИМАНИЕ! Не промывайте не извлеченный контейнер для моющего средства водой. Перед запуском стиральной машины, убедитесь, что контейнер для моющего средства правильно закрыт.

ОЧИСТКА ФИЛЬТРА СЛИВА ВОДЫ

Проводить очистку фильтров слива и залива воды следует каждые 6 месяцев:

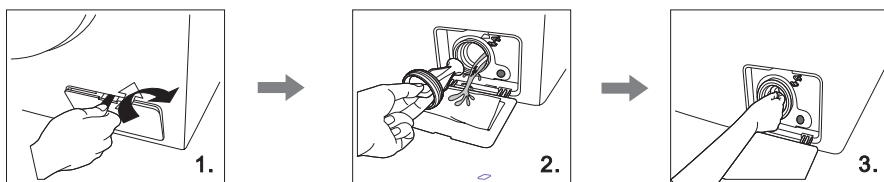

1. Откройте крышку фильтра.
2. Выкрутите фильтр, слейте оставшуюся воду, выньте все посторонние предметы из фильтра сливного насоса.
3. Установите фильтр обратно.

⚠ ВНИМАНИЕ! Во избежание получения ожогов, дождитесь, пока вода, оставшаяся в стиральной машине, остынет! Кран подачи воды должен быть перекрыт!

ОЧИСТКА ФИЛЬТРОВ ПОДАЧИ ВОДЫ

- Перекройте кран, отсоедините шланг от крана и прочистите сетку фильтра с помощью маленькой кисточки.
- Отсоедините шланг подачи воды от стиральной машины, вытащите сетку фильтра плоскогубцами, после очистки установите обратно.
- Подключите шланг для подачи воды обратно, откройте кран и убедитесь в отсутствии утечки воды.

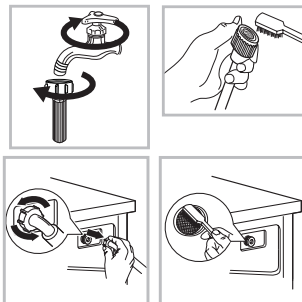

ТЕХНИЧЕСКОЕ ОБСЛУЖИВАНИЕ

Все электронные компоненты (вилка, электрошнур, компрессор и прочее) могут быть заменены только в сертифицированных сервисных центрах квалифицированным персоналом.

В случае возникновения неисправностей, следует всегда обращаться в авторизованные сервисные центры, указав тип проблемы и модель вашей стиральной машины. Неквалифицированный ремонт снимает прибор с гарантийного обслуживания. Для ремонта прибора могут быть использованы только оригинальные запасные детали.

УСТРАНЕНИЕ НЕИСПРАВНОСТЕЙ

В процессе эксплуатации при обнаружении неисправностей, которые потребитель не может устранить своими силами, необходимо обратиться в сервисный центр по ремонту стиральных машин.

Но прежде чем обращаться в ремонтную службу, прочитайте этот раздел. Данный список включает в себя наиболее распространенные случаи, которые не являются результатом плохого качества сборки или некачественных материалов, использованных в данном приборе.

⚠ ВНИМАНИЕ! *Перед устранением неисправностей необходимо отключить изделие от сети. Устранение неисправностей, не представленных в настоящей инструкции, должно осуществляться только квалифицированным электриком или компетентным специалистом.*

Неисправность	Способ устранения
Машина не включается	Подключите машину к электросети. Нажмите кнопку Вкл/Выкл, затем кнопку Старт/Пауза. Расправьте шланг для подачи воды.
Стиральная машина не работает.	Откройте кран подачи воды до упора. Прочистите фильтр на шланге для подачи воды. Закройте дверцу стиральной машины.

Не открывается крышка стиральной машины после окончания стирки.	Включена система блокировки замка крышки. Отключите стиральную машину от электропитания.
Вода не нагревается.	Убедитесь, что не выбран режим стирки в холодной воде.
	Поврежден нагревательный элемент. Обратитесь в сервисный центр.
Вода под стиральной машиной.	Проверьте подсоединение шланга для подачи воды.
Не подсвечиваются индикаторы.	Нарушено электроснабжение. Проверьте подключение к электросети.
	Повреждена плата управления. Обратитесь в сервисный центр.
Стиральная машина не отжимает.	Выньте и еще раз загрузите вещи в барабан, очистите насос.
Плохой / слабый отжим.	Дозируйте моющее средство в зависимости от степени загрязнения вещей и жесткости воды (см. рекомендации на упаковке моющего средства).
Стиральная машина не набирает воду.	1. Проверить состояние фильтра, при необходимости почистить.
	2. Проверьте напор воды. 3. Еще раз подсоедините шланг подвода воды. 4. Закройте крышку стиральной машины. 5. Проверьте и убедитесь, что шланг не перекручен и не пережат.
Стиральная машина набирает и сливает воду одновременно.	Проверьте, не пережат или не засорен ли сливной шланг, он должен быть расположен на высоте 100-125 см над уровнем пола.
Стиральная машина вибрирует.	Проверьте и убедитесь, что сняты все транспортировочные болты.
	Отрегулируйте положение стиральной машины по уровню в разных плоскостях.
Появляется большое количество пены через отсеки для стирального порошка.	Уменьшите дозу моющего средства.
	Проверьте жесткость воды, а также количество и тип применяемого моющего средства.
Прерывание процесса стирки до окончания программы.	Проверьте напряжение питания, подачу и слив воды.
Временные приостановки в выполнении программы стирки.	Стиральная машина оснащена системой автоматического долива воды.
	Приостановка вызвана удалением излишка пены.
Неисправен замок крышки	Проверьте, не застряла ли одежда между дверцами барабана. Если одежда застряла, то устраните помеху и закройте плотнее крышку стиральной машины. Свяжитесь с сервисным центром, если необходимо.
Неисправен нагревательный элемент	Закройте кран, отключите машину от электрической и водопроводной сетей. Свяжитесь с сервисным центром.
Переливается вода	
Барабан не проворачивается	

⚠ ВНИМАНИЕ! Поиск и устранение неисправностей, которые не прописаны в данной инструкции, может проводить только квалифицированный специалист.

В случае возникновения неисправностей, следует сразу обратиться в авторизованный сервисный центр, указав тип проблемы и модель вашей стиральной машины. Для ремонта могут быть использованы только оригинальные запасные детали. Неквалифицированный ремонт снимает прибор с гарантийного обслуживания.

САМОДИАГНОСТИКА

Стиральная машина (модель TCH-UMD8304W) имеет систему внутренней диагностики, которая в случае возникновения мелких неисправностей, связанных с неправильной эксплуатацией, помогает определить их причины.

Таблица неисправностей по статусу индикаторов программных режимов

Код ошибки	Причина	Решение
E30	Дверца не закрыта.	Убедитесь, что одежда помещена в барабан и он плотно закрыт. Закройте крышку стиральной машины должным образом. Повторите запуск.
E10	Вода не сливается.	Проверьте давление воды. Проверьте давление воды и фильтр заливного шланга. Убедитесь, что шланг не перекручен и не пережат.
E21	Вода не сливается.	Проверьте, что не забился сливной шланг.
E12	Перелив воды.	Перезапустите стиральную машину.

⚠ ВНИМАНИЕ! Если ошибка не устранена, обратитесь в авторизованный сервисный центр.

УТИЛИЗАЦИЯ



Перед утилизацией стиральную машину следует привести в полную негодность. Выньте вилку кабеля электропитания из розетки, отрежьте кабель настолько близко к стенке прибора, насколько это возможно, а также сломайте петли и снимите крышку, чтобы дети, играя, не заперли себя или не получили удар током. Прибор не может быть утилизирован вместе с обычными бытовыми отходами. Чтобы предотвратить возможную угрозу здоровью и окружающей среде, прибор должен быть утилизирован в рамках утвержденного процесса утилизации. В дальнейшем следует действовать в соответствии с местными предписаниями, касающимися утилизации отходов и мусора.

СПЕЦИФИКАЦИЯ / КОМПЛЕКТАЦИЯ

Модель	TCH-UME7303W	TCH-UMD8304W
Максимальная загрузка сухого белья (кг)	7	8
Макс. число оборотов при отжиге (об/мин)	1200	1200
Тип загрузки	вертикальная	вертикальная
Потребляемая мощность (Вт)	2100	2000
Напряжение (В) / Частота тока (Гц)	220-240 / 50	220-240 / 50
Дисплей	индикация	LED
Выбор температуры / скорости отжима	да / да	да / да
Звуковой сигнал окончания стирки	да	да
Класс энергоэффективности	A	A
Класс стирки / Класс отжима	A / B	A / B
Годовое энергопотребление (кВт*ч / год)	164	129
Годовой расход воды (л/год)	9900	11000
Макс. расход воды за цикл стирки (л/цикл)	45	50
Остаточная влажность белья (%)	53	53
Давление воды (Мпа)	0,1-1	0,1-1
Уровень шума при стирке / отжиге (дБ)	64 / 80	64 / 80
Длина шнура электропитания (м)	1,45	1,45
Длина шланга для залива / слива воды (м)	1 / 1,5	1 / 1,5
Объем барабана, не менее (л)	47,9	51
Размер загрузочного отверстия (мм)	220x240	220x240
Цвет корпуса	белый	белый
Программы стирки		
Число программ	16	16
Программы стирки	Хлопок, Микс, Синтетика, Деликатная, Шерсть, Джинсы, Спортивные вещи, Детские вещи, Быстрая 15 мин, Ежедневная 45 мин, Хлопок ECO, Интенсивная, Защита цвета 20°C, Полоскание + Отжим Отжим, Автоочистка	Моя программа Хлопок, Хлопок ECO Синтетика, Микс Быстрая 15 мин Ежедневная 45 мин Интенсивная Шерсть, Джинсы Спортивные вещи Детские вещи Защита цвета 20°C Полоскание + Отжим Отжим, Автоочистка
Дополнительные функции		
Предварительная стирка	да	да
Дополнительное полоскание	да	да
Отложенный старт	3-6-9 час	до 24 час
Пауза в работе для дозагрузки белья	да	да
Защита от детей	да	да
Возможность отключения звукового сигнала	да	да
Автоочистка барабана	да	да
Автобаланс / антипена	да	да
Контроль перегрева / перелива	да	да
Габаритные размеры		
Вес нетто / брутто (кг)	56 / 60	56 / 60
Габариты без упаковки (ШxГxВ) (мм)	400x610x875	400x610x875
Габариты в упаковке (ШxГxВ) (мм)	490x690x895	490x690x895
Комплектация		
Стиральная машина (шт.)	1	1
Шланг заливной (шт.)	1	1
Заглушки (комплект)	1	1
Инструкция по эксплуатации с гарантийным талоном (шт.)	1	1
Упаковка (шт.)	1	1

<p style="text-align: center;">КОРЕШОК ТАЛОНА №1 НА ГАРАНТИЙНЫЙ РЕМОНТ автоматической стиральной машины KRAFT Technology</p> <p>модель _____ серийны № _____</p> <p>Изъят « _____ » _____ 20 _____ г.</p> <p>Исполнитель _____ подпись _____ Ф.И.О.</p> <p>Вид и содержание выполненных работ _____</p> <p>Наименование сервисной службы _____</p> <p style="text-align: center;">Линия отреза</p>	<p style="text-align: center;">ТАЛОН №1 на гарантийный ремонт автоматической стиральной машины KRAFT Technology</p> <p>модель _____ серийный № _____</p> <p>Продана _____ (наименование и адрес торгового предприятия)</p> <p>_____</p> <p>_____ тел: _____</p> <p>Дата продажи « _____ » _____ г.</p> <p>Штамп магазина _____ (личная подпись продавца)</p> <p>Наименование и адрес сервисной службы*</p> <p>_____ (* заполняется торговым предприятием)</p> <p>_____</p> <p>_____</p>
<p style="text-align: center;">КОРЕШОК ТАЛОНА №2 НА ГАРАНТИЙНЫЙ РЕМОНТ автоматической стиральной машины KRAFT Technology</p> <p>модель _____ серийны № _____</p> <p>Изъят « _____ » _____ 20 _____ г.</p> <p>Исполнитель _____ подпись _____ Ф.И.О.</p> <p>Вид и содержание выполненных работ _____</p> <p>Наименование сервисной службы _____</p> <p style="text-align: center;">Линия отреза</p>	<p style="text-align: center;">ТАЛОН №2 на гарантийный ремонт автоматической стиральной машины KRAFT Technology</p> <p>модель _____ серийный № _____</p> <p>Продана _____ (наименование и адрес торгового предприятия)</p> <p>_____</p> <p>_____ тел: _____</p> <p>Дата продажи « _____ » _____ г.</p> <p>Штамп магазина _____ (личная подпись продавца)</p> <p>Наименование и адрес сервисной службы*</p> <p>_____ (* заполняется торговым предприятием)</p> <p>_____</p> <p>_____</p>

<p>Автоматическая стиральная машина KRAFT Technology модель _____ серийный № _____</p> <p>Владелец, его адрес _____ _____ _____</p> <p>_____ подпись _____</p> <p>Телефон владельца _____</p> <p>Причина отказа (неисправность) _____</p> <p>Владелец: _____ _____ _____</p> <p>_____ подпись _____</p> <p>Механик: _____ _____ Ф.И.О. _____</p> <p>Выполнены работы: _____ _____ _____</p> <p>Дата « _____ » _____ г.</p> <p>Механик: _____ Владелец: _____ _____ подпись _____ подпись _____</p> <p>Утверждаю _____ _____ наименование сервисного предприятия и адрес _____ _____ _____</p> <p>_____ должность руководителя предприятия, _____ МП _____ подпись _____ выполнившего обслуживание _____</p>	
<p>Автоматическая стиральная машина KRAFT Technology модель _____ серийный № _____</p> <p>Владелец, его адрес _____ _____ _____</p> <p>_____ подпись _____</p> <p>Телефон владельца _____</p> <p>Причина отказа (неисправность) _____</p> <p>Владелец: _____ _____ _____</p> <p>_____ подпись _____</p> <p>Механик: _____ _____ Ф.И.О. _____</p> <p>Выполнены работы: _____ _____ _____</p> <p>Дата « _____ » _____ г.</p> <p>Механик: _____ Владелец: _____ _____ подпись _____ подпись _____</p> <p>Утверждаю _____ _____ наименование сервисного предприятия и адрес _____ _____ _____</p> <p>_____ должность руководителя предприятия, _____ МП _____ подпись _____ выполнившего обслуживание _____</p>	

ГАРАНТИЙНЫЙ ТАЛОН

Дата продажи

« ____ » _____ 20 ____ г.

Штамп магазина

При продаже продавец обязан заполнить гарантийные талоны. Дата изготовления и серийный номер находятся на упаковке и на задней стенке товара.

УСЛОВИЯ ГАРАНТИИ

Гарантийные обязательства изготовителя действительны только для стиральной машины автомат марки KRAFT Technology. **Срок гарантии составляет 2 года с даты приобретения. Срок службы изделия — 5 лет с даты приобретения.**

Информация об авторизованных сервисных центрах доступна на сайте <http://kraftltd.com> или по бесплатному телефону службы поддержки +7 (800) 200-79-97. В случае возникновения вопросов или проблем, связанных с продукцией KRAFT Technology, просим Вас обращаться в письменном виде по адресу: ЗАО «ЛЕБЕДИНСКИЙ ТОРГОВЫЙ ДОМ», ул. Днепропетровская, 50 В, г. Ростов-на-Дону, 344093, Россия, либо по электронной почте: service@lbtld.ru.

1. Изготовитель гарантирует бесплатное устранение заводских дефектов или технических неисправностей в течение гарантийного срока эксплуатации в случае соблюдения Покупателем правил и условий гарантийного обслуживания. Все претензии по внешнему виду предъявляйте продавцу при покупке товара. После покупки товара ответственность за все внешние повреждения возлагается на потребителя.
2. Гарантия распространяется только на изделия, использующиеся в некоммерческих личных, семейных или домашних целях. В противном случае гарантийный срок составляет 3 месяца с момента приобретения.
3. Продавец оставляет за собой право проведения технической экспертизы качества изделия в установленные законодательством сроки.
4. Гарантийный ремонт не производится в следующих случаях:
 - недействительности гарантийного талона;
 - наличия повреждений и неисправностей, возникших в результате неправильного использования техники с нарушением правил эксплуатации, установки или транспортировки техники пользователем или торгующей организацией;
 - наличия повреждений и неисправностей, возникших в результате действия третьих лиц или непреодолимой силы, попадания внутрь посторонних предметов и насекомых, повреждений животноыми;
 - установления факта отклонения от Государственных технических стандартов, питающих электрических и кабельных сетей, подачи большей мощности, чем предусмотрено изготовителем;
 - установления факта ремонта (попытки ремонта) техники самостоятельно или посторонними лицами;
 - использования изделия в промышленных или коммерческих целях.
5. Гарантийный талон является недействительным в следующих случаях:
 - неправильное или неполное заполнение талона магазином и мастером;
 - отсутствие даты продажи и штампа магазина.
6. Изготовитель не несет ответственности за ущерб, причиненный людям, животным и помещениям по причине нарушения правил техники безопасности, транспортировки и эксплуатации прибора.
7. Гарантийное обслуживание не распространяется на установку, чистку и уход за прибором.

СВИДЕТЕЛЬСТВО О ПРИЕМКЕ И ПРОДАЖЕ

Стиральная машина автомат KRAFT Technology модель _____

Серийный № _____

Дата производства « _____ » _____ г.

Штамп ОТК

Продана _____
наименование и номер магазина

Дата продажи « _____ » _____ г.

Штамп магазина _____
подпись продавца

Адрес сервисной службы _____
заполняется организацией, продавшей стиральную машину

**Претензий к внешнему виду, комплектации и работе стиральной машины
не имею. С гарантийными условиями ознакомлен.**

Ф.И.О., подпись покупателя

DEAR BUYER!

Congratulations on your purchase of a washing machine KRAFT Technology.

We are sure that it will provide excellent quality of washing and will become your reliable assistant in the household. Please read these instructions carefully before using them.

If you encounter any problems in the process of using this washing machine, please contact us.

Thank you for your purchase!

Do not expose the device to sudden temperature changes. Extreme changes in temperature (for example, entering from the cold outside into a warm room) this may cause moisture to condense inside the device and disrupt its operation when switched on. After storing the washing machine at low temperatures or after transporting it in winter conditions, you can turn it on no earlier than after 6 hours of staying at room temperature in unpacked form.

CONTENTS

SAFETY INFORMATION	28
DEVICE DESCRIPTION	31
INSTALLATION AND CONNECTION	31
OPERATION.....	34
DESCRIPTION OF THE CONTROL PANEL	36
WASHING PROGRAMS.....	38
CLEANING AND SERVICE	40
TROUBLESHOOTING.....	42
DISPOSAL	44
SPECIFICATION / CONFIGURATION	45
INSTALLATION CARD.....	46
WARRANTY CARD	47

SAFETY INFORMATION

For your safety and proper use of the washing machine, please read these instructions carefully before using them, and save them for rereading after transporting or selling the appliance. Improper handling of the device may cause damage to the device, cause material damage, or cause damage to the user health.

 **ATTENTION!** *To avoid serious injury and damage to the device, observe the safety requirements.*

Using the washing machine for other purposes, violating the rules of installation, operation, cleaning, and safety measures, as well as non-compliance with temperature conditions, deprives you of the right to warranty service.

- The device is intended for use only in domestic conditions and only for its intended purpose. When removing the device from its packaging, make sure that it is intact and not damaged. Keep the packaging materials away from children. Dispose of the packaging properly.
- This appliance is not intended for use by persons with reduced physical or mental capabilities (including children under 8 years of age), or by persons who do not have sufficient knowledge and experience in its use, unless they are under the supervision of a person responsible for their safety. Children should not play with the elements of the device. The appliance must not be serviced or cleaned by children without adult supervision.
- Children can only use the machine under adult supervision. When the machine is not in use, make sure that children do not climb inside and lock themselves from the inside by slamming the door.
- Before the first (and each subsequent) switch-on, check the device for damage and whether the technical specifications indicated on the product correspond to the power supply parameters.
- If the appliance or the power cord is damaged in any way, do not connect it to the mains. Report the damage to the store where the product was purchased, contact the service center for examination and repair. Do not attempt to repair it yourself. In this case, do not throw away the packaging.
- It is not safe to disassemble, repair, or make any changes to the washing machine. Any damage to the electrical wiring of the appliance can cause an electric shock, fire, or short circuit. In the event of a malfunction, you should immediately contact an authorized service center, specifying the type of problem and the model of your freezer. Only original spare parts can be used for repairs. Unqualified repair removes the device from warranty service.

 **RISK OF ELECTRIC SHOCK**

- Do not plug the power cord into the wall outlet until the appliance has been installed. Make sure that the power plug is easily accessible. Do not touch the power cable plug with wet hands. Wipe the plug dry, clean it from dust and carefully insert it into the outlet. Dust, water, or weak contact can cause fire or electric shock.

- The freezer must be disconnected from the power supply when moving, servicing, or repairing. To disconnect, hold on to the power plug, and do not pull or pull the power cord.
- Do not use the washing machine with a damaged power cord, outlet, or water inlet and drain hoses.
- Do not twist, bend, or extend the power cord. Do not place heavy objects on it. Make sure that the cord does not touch sharp edges or hot surfaces.
- Do not use the washing machine outdoors, do not expose it to rain, moisture, direct sunlight, and other atmospheric phenomena, as well as in rooms with high humidity at ambient temperatures below 0°C. Do not place the appliance on a wet surface.
- Do not allow water or any liquids to enter any part of the appliance. Never touch the washing machine, power cord, or power outlet with wet hands. Avoid contact of wet laundry with the control panel.
- To disconnect the washing machine from the power supply, do not pull the power cord, hold the plug, pull, or pull it out with force.
- Do not use the washing machine if it has been flooded. Make sure that the drain hose is properly connected before washing. Do not approach the machine during washing if you find a water leak.

 **ATTENTION!** *To avoid overloading the network, do not use other high-power appliances in the same circuit.*

 **RISK OF FIRE AND EXPLOSION**

- Do not install the washing machine on the carpet (because the installation area should be flat and hard-coated), as well as near heat sources, avoid contact with other electrical appliances and heating objects, open sources of fire.
- If you smell burning wiring or hear an unusual noise when the machine is running, immediately stop the washing process, turn it off and contact the service center.
- Use a separate outlet to connect the washing machine. Using the same outlet for multiple appliances may cause a fire.
- Make sure that the power cord plug is not damaged or deformed. A faulty plug can overheat and cause a fire. Do not use adapters, extension cords, or «T-pieces» to connect the appliance.
- Do not wash clothing with flammable solvents, gasoline, or other substances.
- Stains from petroleum products may not be completely washed off, and their chemical interaction with detergents can lead to a fire.
- Do not mix chlorine bleach with ammonia or acids (vinegar, rust removers), as this may produce toxic gases that are life-threatening.
- Do not use the washing machine if there is a gas leak, or in an environment of methane or other explosive gases.
- Use detergents with low foam formation, which do not contain phosphates, this improves the quality of rinsing and helps to preserve the environment.

 **ATTENTION!** *Violations of the above rules may result in a fire or explosion.*

⚠ RISK OF BURN

- Do not touch the door of the washing machine during the washing process, as the glass of the door can get very hot.
- The water drained after washing at high temperature can be very hot, be careful to avoid contact with the water drain hose.
- If you need to open the door while washing at high temperatures, do so after the water has drained.
- Do not open the door, touch the drum, or remove the laundry until the drum has stopped completely. Do not put your hands under the machine while using it.

⚠ ATTENTION! Violations of the above rules may result in burns or injuries.

⚠ RISK OF DAMAGE

- The machine should only be used for household purposes for washing clothes. It is not recommended to use the washing machine on river and sea vessels.
- Safety precautions must be observed when moving the washing machine. It must be moved by at least 2 people and in no case by the door, because the hinges are not designed for the weight of the car and can break. Install the washing machine on a flat, hard, dry surface to prevent it from falling and avoid injury or death.
- Do not attempt to use the washing machine with the door open, damage the locking contact (door latch), or insert anything into the opening of the locking contact.
- Do not place heavy items or objects on the washing machine or use it as a countertop for anything.
- Only use the water filling and draining hoses that are included with the appliance (do not use old hoses).
- If you have a pet, carefully monitor the integrity of the water hoses and power cords.
- Before washing, make sure that all items from the pockets of the clothes are removed (for example, coins, pins, hooks, etc.).
- Do not wash curtains or waterproof clothing (such as raincoats, shower curtains, sleeping bags), as only machine-washable clothing can be washed.
- Tablecloths and products without treated edges should be washed in special laundry bags, as the materials may be damaged.
- Do not allow greases and oils to get on the body and plastic parts of the device to avoid their damage. Do not heat the plastic parts.
- Keep the washing machine and the door seal clean. Do not use sharp metal scrapers, caustic and abrasive cleaning agents, as they can scratch the surfaces of the machine.

⚠ ATTENTION! Violations of the above rules can lead to injuries, damage to the washing machine or laundry.

DEVICE DESCRIPTION

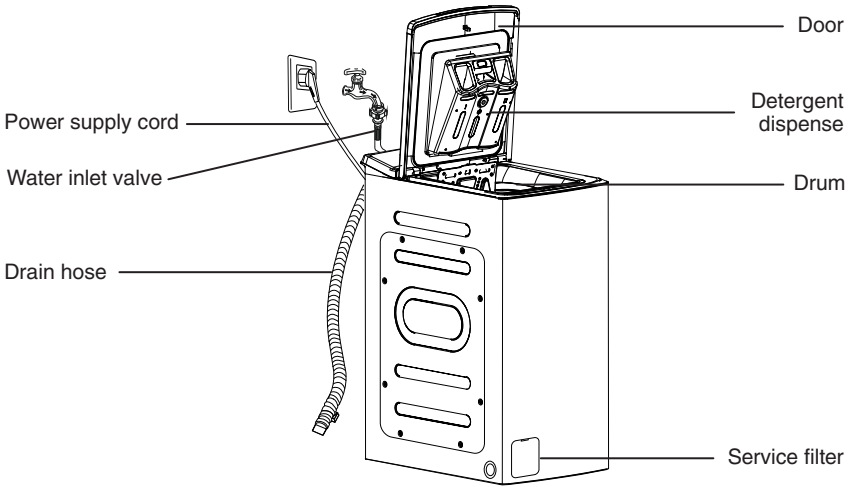

*The device shown in the figure is for informational purposes only and may differ from your model.

! ATTENTION! When unpacking the washing machine, check for any damage received during transport, and make sure that all the accessories are in stock. If the washing machine has only one water inlet valve, the hot water inlet hose is not included.



Manual

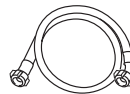

Inlet pipe

! ATTENTION! During the first use, it is possible to pump out a small amount of water, this is not a manufacturing defect, since the water may remain after several tests performed by the manufacturer.

INSTALLATION AND CONNECTION

REMOVING THE TRANSPORT BOLTS

! ATTENTION! Before using the washing machine, the transport bolts must be removed.

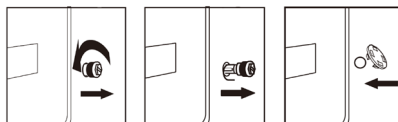

Follow these steps to remove the bolts:

1. Loosen the four transport bolts with a wrench.
2. Grasp the head of the bolt and pull it through the hole. Repeat this action for each bolt.
3. Close the holes with the supplied plastic plugs.
4. Save the transport bolts for use during possible transport of the machine.

ADJUSTING THE LEVEL OF THE WASHING MACHINE

To eliminate vibration, set the washing machine level. If necessary, adjust the height of the legs to compensate for the unevenness of the floor by tilting it slightly and turning the legs.

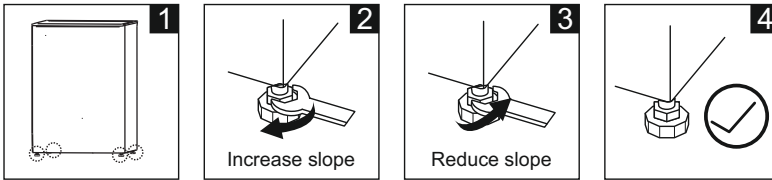

1. Check for the feet on the washing machine. Place the machine on a level strictly horizontally on a flat and solid floor.
2. Adjust the position by unscrewing / screwing the legs.
3. Press the opposite corners of the washing machine from the top, make sure that the washing machine is stable on the surface.

⚠ ATTENTION! Do not install the washing machine outdoors or in places with temperatures below 0°C.

- The legs should be in the lowest possible position (it is not recommended to twist them to the maximum height).
- The washing machine must stand steadily on a flat, hard floor to minimize vibration, noise and possible movement of the machine during operation.
- When installing, make sure that there is sufficient space (on all sides) for ventilation of the washing machine.

CONNECTING THE WATER INLET HOSE

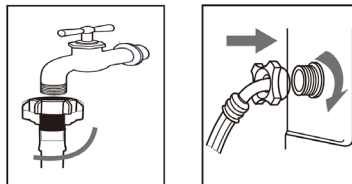

1. Connect the hose to the water supply and secure it by screwing on the cold water tap (outlet).
2. Connect the other end of the water supply hose to the inlet valve on the back of the

washing machine and secure the hose by twisting it clockwise.

- If there is one inlet valve on the back of the washing machine, it must be connected to a cold water source.
- If there are two intake valves, they are connected to the cold and hot water supply sources.

⚠ ATTENTION! Do not bend the hose. Check the connection of the water inlet hose every time before using the washing machine.

CONNECTING THE WATER DRAIN HOSE

- The drain hose must be located at a height of 65-100 cm above the floor level, otherwise it may lead to poor slow draining.
- Use the drain hose bracket (not included) for mounting. Make sure that all hose connections are sealed.

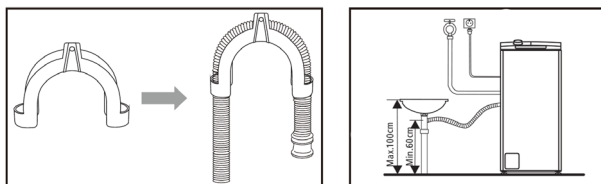

⚠ ATTENTION! The end of the drain hose must not be submerged in water, otherwise it may malfunction.

CONNECTION TO THE POWER SUPPLY NETWORK

This appliance is equipped with a grounded plug installed on the power cord. Therefore, it must be connected to an appropriate electrical outlet to protect against short circuits. The installation, connection and grounding of the electrical system must comply with the provisions of European standards, as well as applicable local regulations. The ground cable must not be interrupted by the switch. If your apartment does not have a ground connection, contact a qualified electrician to install it.

⚠ ATTENTION! The power outlet should be freely accessible, and the washing machine should be easily connected to the power grid.

- The maximum current when using the washing machine is 10 A, make sure that the power supply system (current, voltage and wiring) in your home can meet the requirements of a working washing machine. Make sure that the mains supply voltage corresponds to the rated voltage of the machine (220V).
- Connect the washing machine to an outlet that is properly grounded. In the event of a short circuit, grounding can reduce the risk of electric shock. The power plug must match the power outlet.
- Do not plug in or pull out the plug with wet hands.
- When pulling out the plug, always hold it, carefully removing it from the socket. Do not pull the power cord.

- If the power cord is damaged, it must be replaced at a service center.

OPERATION

BEFORE ENABLING

- The washing machine is intended for domestic use only and only machine-washable fabrics can be washed in it. The washing machine is not designed for washing carpets.
- Your washing machine can only be connected to cold water. Choose a household washing powder with a low degree of foam formation, suitable only for machine washing.
- The water and power supply must be stopped after washing is finished.
- Environmental conditions for the operation of the washing machine:
 1. Ambient temperature 5-40°C.
 2. Relative humidity less than 95% (at 25°C).

BEFORE WASHING

- Do not exceed the laundry load limit for the selected program.
- Remove all foreign objects from clothing, such as coins, etc., to prevent damage to clothing and the machine.
- Place small items (handkerchiefs, gloves, socks, etc.) in a mesh laundry bag.
- Load large and small items in the proper proportion.
- When closing the door, do not clamp the clothing between it and the O-ring.
- Sort the clothing according to the information provided by the manufacturer, such as the type of fabric, washing temperature, etc., indicated on the clothing label.

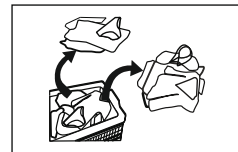
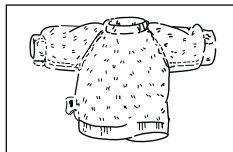
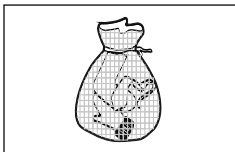
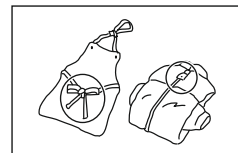
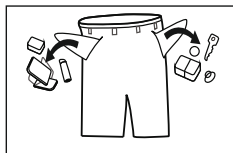
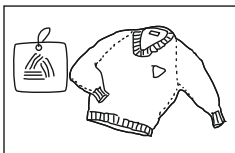

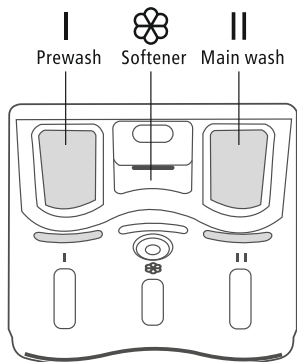

DETERGENT LOADING

- Before washing, add the required amount of detergent (in the form of powder, liquid, etc.) to the detergent container and close it.
- When using liquid detergents, make sure that the amount is sufficient for washing.



 Compartment for detergent when using the «Pre-wash» program.

 The main compartment for bulk or liquid detergents.

 Compartment for clothing care products.

STARTING THE WASHING MACHINE

1



Connect water supply hose and turn on the tap

2

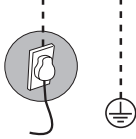

Insert the plug into the socket



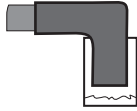



3



Connect the drain hose to the sewerage system

4 Open the lid of the washing machine. Open the drum, load the laundry into the drum, and then close it tightly. Make sure that the clothes are not clamped by the drum doors. Place the laundry detergent in the detergent compartment. Close the lid of the washing machine.





5 Press the button **On / Off**

- 90	- 1200	- 9ч	- 	- 
- 60	- 1000	- 6ч	- 	- 
- 40	- 800	- 3ч	- 	- 
- 20	- 600			



Вкл / Выкл

6 Select the desired washing program, temperature and spin speed.

			
Температура	Отжим / 	Отложенный старт	Функции

— Удерживать 3 сек.  —

7 Press the button **Start / Pause**



Старт / Пауза

DESCRIPTION OF THE CONTROL PANEL

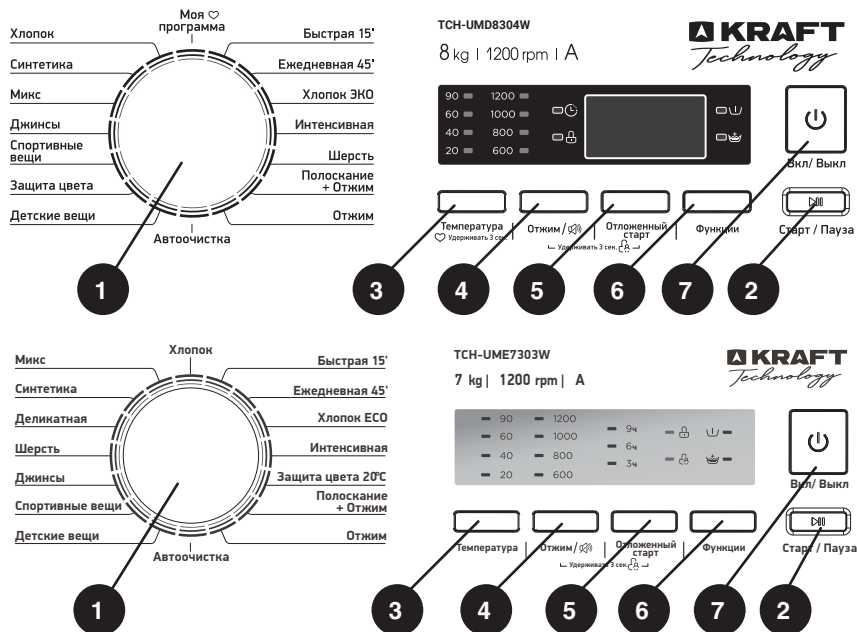

Note! The chart is for reference only, Please refer to real product as standard.

- Programmer** — allows user to select the washing program depending on the degree of contamination, the type of fabrics and the number of loaded items, which ensures high quality washing and more efficient operation of the device. After switching on, the parameters of the selected program cannot be changed by switching the programmer handle to a different position.
- «**Start/Pause**» button — pressing the button starts or pauses the program execution.
- «**Temperature**» button — allows you to change the temperature mode of the selected program.
- «**Spin**» button — allows you to change the spin speed in the selected program. Attention: the spin speed cannot be changed when selecting the «Auto-cleaning» program!
- «**Delayed start**» button — using this function, you can set the start time of washing.
- «**Functions**» button—allows you to add a pre-wash cycle or an additional rinse cycle to the washing program (for washing out detergent residues). When using these functions, the duration of the program increases. The corresponding indicator will light up.
- ON/OFF** button — turn on the washing machine, press the ON/OFF button. After washing, press the button again. The washing machine will turn off.

WASHING PROGRAMMES TABLE

Programm	Load (kg)		Detergent dispenser			Temperature (°C)	Default speed (rpm)	Default time (min)		Option		
	7	8	I	II				7	8	Delay	Extra rinse	Pre wash
Cotton	7,0	8,0	o	●	o	7/8	7/8	2:40	3:39	yes	yes	yes
Mix	7,0	8,0	o	●	o	40	40	1:37	1:37	yes	yes	yes
Synthetic	3,5	4,0	o	●	o	40	40	2:20	3:17	yes	yes	yes
Delicate	2,0	–	x	●	o	20/–	600/–	0:49	–	yes	yes	–
Wool	2,0	2,0	x	●	o	40	600	1:07	1:07	yes	yes	–
Jeans	7,0	8,0	o	●	o	60	800	1:45	1:45	yes	yes	yes
Sport	3,5	4,0	o	●	o	40	800	1:31	1:31	yes	yes	yes
Baby care	7,0	8,0	o	●	o	60	800	1:42	1:42	yes	yes	yes
Quick wash 15'	2,0	2,0	x	●	o	0	800	0:15	0:15	yes	–	–
Daily 45'	2,0	2,0	o	●	o	40	800	0:45	0:45	yes	yes	yes
Cotton ECO	7,0	8,0	x	●	o	–	1200	3:21	3:31	yes	–	–
Intensive	7,0	8,0	x	●	o	40	800	3:48	3:48	yes	–	–
Color care 20°C	3,5	4,0	x	●	o	20	1000	1:01	1:01	yes	yes	–
Rinse & Spen	7,0	8,0	x	x	o	–	800	0:20	0:20	yes	yes	–
Spen	7,0	8,0	x	x	x	–	800	0:12	0:12	yes	–	–
Dram clean	–	–	x	x	x	90	–	1:18	1:18	yes	–	–

● Means must.

o Means optional

x Means not necessary

* The program execution time is indicated approximately. The actual program execution time may be shorter / longer depending on the washing conditions (water pressure, amount of laundry, etc.).

 **ATTENTION!** *Your washing machine has a PTG door lock (electric lock with a lock block), wait for 2-3 minutes, wait for the lock to unlock, and only then open the door! It is strictly forbidden to tear off the door with the use of force!*

WASHING PROGRAMS

- **Cotton** — wash at temperatures from 0°C to 90°C. The most high-quality washing due to the use of different modes of movement of the drum. For washing white and colored cotton and cotton fabrics (bed linen, pajamas, shirts, underwear, etc.). The temperature regime should be chosen depending on the degree of contamination of the linen. The greater the contamination, the higher the temperature should be selected.
 - **Cotton ECO** — friendly cotton-washing of cotton fabrics with low contamination with minimal water and electricity consumption.
 - **Sportswear** — gentle washing of sports items of ordinary contamination.
 - **Mix** — wash for mixed fabrics with low contamination.
 - **Synthetic** — wash for synthetic fabrics of normal contamination.
 - **Delicate** — gentle washing mode for delicate fabrics: blouses, tulle and other things made of thin or delicate fabrics.
 - **Children clothes** — the mode of washing children's things, diapers and bed linen from any contamination at high temperature with additional rinsing.
 - **Wool** — program designed exclusively for gentle washing of woolen or knitted items in cold water, as well as fabrics that are washed in manual washing mode. Use special powders for washing wool.
 - **Spin** — program for extraction. Starts draining the water from the tank of the washing machine, followed by pressing.
 - **Gargle + Spin** — the program is used if you want to rinse the laundry separately and then spin it at the recommended default speed.
 - **My program** — to configure the «My Program» mode, you should select the temperature, spin speed and additional functions as desired (the default washing program is Cotton). Then press and hold the «Temperature» button for 3 seconds to remember the selected settings (for the TCH-UMD8304W model).
 - **«Auto cleaning»** is a program specially designed for cleaning the drum and pipes. Heating up to 90°C is used for sterilization, so that the subsequent washing of the laundry is more effective. The program does not allow loading laundry and detergents!
- * Each washing program can be changed. You can independently set the temperature and spin speed for the programs.

ADDITIONAL FUNCTIONS

«Protection from children»

Function is used to enable a special button lock that protects children from accidentally changing the settings. All buttons except «On/Off» will be locked.

To turn on the child protection, hold the «Spin» and «Delayed Start» buttons for 3 seconds to lock the control buttons, the corresponding indicator will light up. To cancel the function, press and hold the same buttons again for 3 seconds.

! Attention! The lock does not turn off automatically after the end of the washing cycle!

Disabling the audio signal

To turn off the sound signal after starting the washing machine, press and hold the «Spin» button for 3 seconds. You can return the sound signal in the same way by holding the «Spin» button for 3 seconds.

Delayed start

The program allows you to postpone the start of washing and set it at the hours when it is most convenient for you. To activate the function:

1. Set the programmer knob to the desired program (see the program table).
2. Select additional functions as desired or change the washing parameters.
3. By pressing the «Delayed Start» button, select the time setting 3h/6h/9h (for the TCH-UME7303W model) or in the range from 0 to 24 hours (for the TCH-UMD8304W model).
4. Click on the «Start» button/Pause.» The washing machine will switch to standby mode. Washing will start automatically after the programmed delay time has elapsed.

Pre-wash

An additional «Soaking» cycle before starting the main washing program. Use this function to wash heavily soiled laundry.

Additional rinsing

An additional rinsing cycle for washing out detergent residues. Use this function if you think that you need to rinse the laundry again (for example, if too much detergent has been used). The cycle can be repeated several times.

Memory function. In case of a power outage, the washing machine remembers at what stage of washing the shutdown occurred, and when the power supply is restored, it will continue washing from the moment of stopping.

Protection

- During the spin, the clothes may be distributed in the drum in an undesirable way. The machine is equipped with the function of automatic redistribution of laundry, which is produced during the spin, after which the spin program continues.
- If the clothes are not distributed in the necessary way after performing the automatic function of redistributing (shaking) the laundry, then in order to prevent increased

vibration of the washing machine, the discharge speed will be reduced.

- When the load of laundry into the machine is insignificant (less than 1 kg), the spin mode can be automatically canceled. Due to the small amount of laundry, excessive vibration may occur when pressing at high speeds, which it may cause the machine to break down.
- The need to redistribute (shake) the laundry increases the duration of the washing program.

⚠ ATTENTION! Make sure that the clothes are not trapped between the drum doors and the lid of the washing machine. Use the appropriate type of detergent for different washing temperatures to get the best effect with the least consumption of water and electricity.

CLEANING AND SERVICE

Keep the washing machine and the door seal clean. Before washing, disconnect it from the power supply!

1. The outside of the washing machine body can be wiped with a clean cloth soaked in warm water with liquid detergent. Then wipe dry with a dry cloth.
2. Do not use sharp metal scrapers, caustic and abrasive cleaning agents, as they can scratch the surfaces.
3. Do not use a high-pressure cleaner or steam jet cleaners, as penetrating moisture can cause electric shock.
4. After cleaning, check that the power cord is not damaged. Then insert the plug firmly into the wall outlet.

⚠ ATTENTION! Do not use abrasive substances, gasoline, benzene, solvents, hydrochloride, hot water, metal, or coarse brushes, etc. for cleaning, as they can damage the surface of the washing machine.

DRUM CLEANING

1. Open the washing machine door to dry the drum.
2. If rust has formed in the drum, remove it in a timely manner with a chlorine-free product.

CLEANING THE DETERGENT CONTAINER

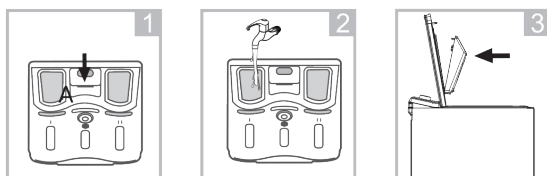

1. Pull out the detergent container by pressing the A button.
2. Rinse the detergent container with water or wipe it with a damp cloth.
3. After washing, wipe the container dry and put it back in place.
4. Leave the washing machine lid open for natural drying.

⚠ ATTENTION! *Do not rinse the detergent container that has not been removed with water. Before starting the washing machine, make sure that the detergent container is properly closed.*

WATER DRAIN FILTER CLEANING

⚠ ATTENTION! *To avoid getting burned, wait until the water left in the washing machine cools down! The water tap must be turned off!*

Clean the water drain and fill filter every 6 months:

1. Open the filter cover.
2. Unscrew the filter, drain the remaining water, and remove all foreign objects from the drain pump filter.
3. Put the filter back on.

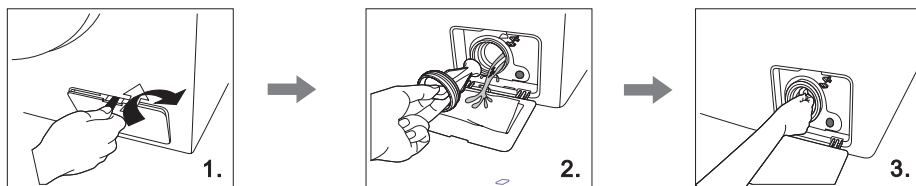

WATER SUPPLY FILTERS CLEANING

- Turn off the tap, disconnect the hose from the tap, and clean the filter screen with a small brush.
- Disconnect the water supply hose from the washing machine, pull out the filter screen with pliers, and install it back after cleaning.
- Connect the filling hose, open the tap, and make sure there is no water leakage.

TECHNICAL MAINTENANCE

All electronic components (plug, electric cord, compressor, etc.) must only be re-installed in certified service centers by qualified personnel.

In the event of a malfunction, you should always contact an authorized service center, specifying the type of problem and the model of your washing machine. Unqualified repair removes the device from warranty service. Only original spare parts can be used to repair the device.ли.

TROUBLESHOOTING

During operation, if any malfunctions are detected that the consumer cannot eliminate on their own, it is necessary to contact the service center for the repair of washing machines.

But before contacting the repair service, read this section. This list includes the most common cases that are not the result of poor assembly quality or poor-quality materials used in this device.

⚠ ATTENTION! Before troubleshooting, you must disconnect the product from the mains. Troubleshooting that is not described in this manual should only be carried out by a qualified electrician or a competent technician.

Malfunction	Troubleshooting method
Washing machine doesn't turn on.	Connect the machine to the mains. Press the "On/Off" button, then the "Start/Pause" button. Spread out the water supply hose.
Washing machine does not work.	Open the tap until it stops. Clean the filter on the water supply hose. Close the washing machine door.
The loading hatch does not open after washing.	The hatch lock locking system is enabled. Disconnect the washing machine from the power supply.
The water does not heat up.	Make sure that the cold-water wash mode is not selected.
	The heating element is damaged. Contact the service center.
Water under the washing machine.	Check the connection of the water supply hose.
The indicators are not highlighted.	Power supply is disrupted. Check the power connection.
	The control board is damaged. Contact the service center.
Bad / weak spin.	Dose detergent according to the degree of soiling and water hardness (see recommendations on the detergent pack). Clean the pump filter.
The washing machine does not spin.	Remove and re-load the items into the drum, clean the pump.
Washing machine does not collect water.	<ol style="list-style-type: none"> 1. Open the pump filter. 2. Check the water pressure. 3. Reconnect the water supply hose. 4. Close the washing machine door. 5. Check and make sure that the hose is not twisted or pinched.
Washing machine draws and drains water at the same time.	Check and make sure that the end of the drain hose is located above 100-125 cm from the floor level.
The door lock is faulty.	Check that the clothes are not stuck between the drum and the door. Remove the interference. Close the door tightly. Contact the service center if necessary.
The heating element is faulty.	Close the water tap, disconnect the machine from electricity and water supply. Contact the service center.
Water overflows.	
The drum does not rotate.	

Vibration in the washing machine.	Check and make sure that all the transport bolts are removed.
	Adjust the position of the washing machine level in different planes.
There is a large amount of foam through the compartments for washing powder.	Reduce the dose of detergent.
	Check the water hardness, as well as the amount and type of detergent used.
Interrupting the washing process until the end of the program.	Check the supply voltage, water supply, and water drain.
Check the supply voltage, water supply, and water drain.	The washing machine is equipped with an automatic water top-up system.
	The suspension is caused by the removal of excess foam.

⚠ ATTENTION! Troubleshooting that is not spelled out in this manual can only be carried out by a qualified specialist.

In case of malfunctions that are not specified in this manual, you should immediately contact an authorized service center, specifying the type of problem and the model of your washing machine. Only original spare parts can be used for repairs. Unqualified repair removes the device from warranty service.

SELF-DIAGNOSIS

The washing machine has an internal diagnostic system, which, in case of minor malfunctions associated with improper operation, helps to determine their causes.

Display LED	Description	Reason	Solution
E30	Door lock problem	Door is not closed properly.	Restart after the door is closed.
E10	Water injecting problem while washing	Tap is not opened or water flows too slowly. Inlet valve filter is blocked. Inlet pipe is twisted. If water is not supplied.	Open the tap or wait till the water supply becomes normal. Check inlet valve filter. Straighten the water pipe. Check the other taps in the room.
E21	Drain problem while washing	Outlet hose is blocked or twisted. Drain pump is blocked	Wash and straighten outlet hose. Wash drain pump filter
E12	The water level in drum exceed a certain level for alarm	Water overflow	Restart the washer
Please call up service line if there are still troubles.			
Please try again first, call up service line if there are still troubles			

⚠ ATTENTION! If the error persists, contact an authorized service center.

DISPOSAL



Before disposal, the washing machine should be completely unusable for safety reasons. Remove the plug of the power cable from the wall outlet, cut the power cable as close to the wall of the device as possible, and remove the door so that children do not lock themselves or get an electric shock while playing. The appliance cannot be disposed of together with ordinary household waste. To prevent possible health and environmental hazards, the device must be disposed of as part of an approved disposal process. In the future, you should act in accordance with local regulations regarding the disposal of waste and garbage.

SPECIFICATION / CONFIGURATION

Model	TCH-UME7303W	TCH-UMD8304W
Washing capacity (kg)	7	8
Max spin speed (rp/m)	1200	1200
Download type	frontal	frontal
Rated power (W)	2100	2000
Power supply (V/Hz)	220-240 / 50	220-240 / 50
Display	indication	LED
Select a temperature / spin speed	yes / yes	yes / yes
Sound signal for the end of washing	yes	yes
Energy efficiency class	A	A
Washing performance class / Spin-drying efficiency class	A / B	A / B
Annual energy consumption (kW*h/annum)	164	129
Weighted annual water consumption (L/annum)	9900	11000
Water consumption (L/cycle)	45	50
Moisture ratio %	53	53
Residual humidity of the laundry	0,1-1	0,1-1
Airborne washing / spinning acoustical noise emissions (dB)	64 / 80	64 / 80
Power cord length (m)	1,45	1,45
Water inlet hose length / outlet hose length (m)	1 / 1,5	1 / 1,5
Volume of the inner tub (L)	47,9	51
Size of the loading hole (mm)	220x240	220x240
Color	white	white
Base washing programs		
Number of programs	16	16
List of programs	Cotton, Cotton ECO, Synthetic, Mix, Quick wash 15', Daily 45', Delicate, Wool, Jeans, Sport, Baby care, Intensive, Color care, Rinse & Spen, Spen, Dram clean	My program, Cotton, Cotton ECO, Synthetic, Mix, Quick wash 15', Daily 45', Wool, Jeans, Sport, Baby care, Intensive, Color care, Rinse & Spen, Spen, Dram clean
Additional functions		
Pre-wash	yes	yes
Additional rinsing	yes	yes
Delayed start	3-6-9 hours	to 24 hours
Pause in operation for additional loading of laundry	yes	yes
Protection from children	yes	yes
Disabling the audio signal	yes	yes
Auto-cleaning	yes	yes
Autobalance / anti-foam	yes	yes
Overheating / overflow control	yes	yes
Dimension		
Net / gross weight (kg)	56 / 60	56 / 60
Product dimensions (WxDxH) (mm)	400x610x875	400x610x875
Packing dimension (WxDxH) (mm)	490x690x895	490x690x895
Equipment		
Washing machine (pcs.)	1	1
Inlet pipe (pcs.)	1	1
Plugs (set of)	1	1
Manual with warranty card (pcs.)	1	1
Packing (pcs.)	1	1

INSTALLATION CARD

Automatic washing machine is installed in the city _____

str. _____, № _____, apt. _____

connected by a mechanic _____

(name of company)

Mechanic _____

(signature, date)

***The washing machine is complete and operational.
I have read the operating manual, rules of use and warranty obligations.***

Owner _____

(signature, date)

<p style="text-align: center;">Tear-off coupon No 1 for warranty repair Automatic washing machine Kraft Technology</p> <p>model _____ serial № _____</p> <p>Withdrawn « _____ » 20 _____ y.</p> <p>Executant _____ signature _____ Full name _____</p> <p>Type and content of the work performed _____</p> <p>Service department's name _____ Cutting line _____</p>	<p style="text-align: center;">COUPON No 1 for warranty repair Automatic washing machine Kraft Technology</p> <p>model _____ serial № _____</p> <p>Sold by _____ (name and address of the commercial enterprise)</p> <p>_____</p> <p>_____ tel: _____</p> <p>Date of sale « _____ » _____ y.</p> <p>Store stamp _____ (personal seller's signature)</p> <p>Service department's name and address _____</p> <p>_____ (* to be filled in by the commercial enterprise)</p> <p>_____</p> <p>_____</p>
<p style="text-align: center;">Tear-off coupon No 2 for warranty repair Automatic washing machine Kraft Technology</p> <p>model _____ serial № _____</p> <p>Withdrawn « _____ » 20 _____ y.</p> <p>Executant _____ signature _____ Full name _____</p> <p>Type and content of the work performed _____</p> <p>Service department's name _____ Cutting line _____</p>	<p style="text-align: center;">COUPON No 2 for warranty repair Automatic washing machine Kraft Technology</p> <p>model _____ serial № _____</p> <p>Sold by _____ (name and address of the commercial enterprise)</p> <p>_____</p> <p>_____ tel: _____</p> <p>Date of sale « _____ » _____ y.</p> <p>Store stamp _____ (personal seller's signature)</p> <p>Service department's name and address* _____</p> <p>_____ (* to be filled in by the commercial enterprise)</p> <p>_____</p> <p>_____</p>

<p>Automatic washing machine Kraft Technology</p> <p>model _____ serial N° _____</p> <p>Owner, his address _____</p> <p>_____</p> <p style="text-align: center;">signature</p> <p>Owner's phone _____</p> <p>Reason for failure (malfunction) _____</p> <p>_____</p> <p>_____</p> <p>Owner: _____</p> <p style="text-align: center;">signature</p> <p>Mechanic: _____</p> <p style="text-align: center;">Full name</p> <p>Completed works: _____</p> <p>_____</p> <p>Date « _____ » _____ y.</p> <p>Mechanic: _____ Owner: _____</p> <p style="text-align: center;">signature signature</p> <p>Approve _____</p> <p style="text-align: center;">service company name and address</p> <p>_____</p> <p>_____</p> <p>the position of the head of the company, Stamp signature that performed the service</p>	
<p>Automatic washing machine Kraft Technology</p> <p>model _____ serial N° _____</p> <p>Owner, his address _____</p> <p>_____</p> <p style="text-align: center;">signature</p> <p>Owner's phone _____</p> <p>Reason for failure (malfunction) _____</p> <p>_____</p> <p>_____</p> <p>Owner: _____</p> <p style="text-align: center;">signature</p> <p>Mechanic: _____</p> <p style="text-align: center;">Full name</p> <p>Completed works: _____</p> <p>_____</p> <p>Date « _____ » _____ y.</p> <p>Mechanic: _____ Owner: _____</p> <p style="text-align: center;">signature signature</p> <p>Approve _____</p> <p style="text-align: center;">service company name and address</p> <p>_____</p> <p>_____</p> <p>the position of the head of the company, Stamp signature that performed the service</p>	

WARRANTY CARD

Date of sale

« ____ » _____ 20__ y.

Store stamp

When selling, the seller is obligated to fill out the warranty coupons. The date of manufacturing and serial number can be found on the packaging and on the back side of the product.

The manufacturer's warranty obligations are valid only for the KRAFT Technology automatic washing machine. **The warranty period is 1 year from the date of purchase. The service life of the product conducted 5 years.**

Information about authorized service centers is available on the website <http://kraftltd.com> or by calling the support service toll-free +7(800)200-79-97. If you have any questions or problems related to KRAFT products, please contact in writing to the address: ZAO LEBEDINSKY TORGOVIY DOM, No 50 V, Dnepropetrovskaya str., Rostov-on-Don, 344093, Russia, or by e-mail service@lbtd.ru.

1. The manufacturer guarantees free elimination of factory defects or technical faults during the warranty period if the Buyer complies with the terms and conditions of warranty service. All claims in appearance should be presented to the seller when purchasing the product. After purchasing the product, the consumer is responsible for all external damage.
2. The warranty applies only to products used for non-commercial personal, family or household purposes. Otherwise, the warranty period is 3 months from the date of purchase.
3. The seller reserves the right to conduct a technical examination of the product quality within the time frame established by law.
4. Warranty repairs are not performed in the following cases:
 - invalidity of the warranty card;
 - the presence of damage and malfunctions resulting from improper use of equipment in violation of the rules of operation, installation or transportation of equipment by the user or a trading organization;
 - the presence of damage and malfunctions resulting from the action of third parties or force majeure, ingress of foreign objects and insects, damage caused by animals;
 - establishment of the fact of deviation from the State technical standards, supplying electrical and cable networks, supplying more power than provided by the manufacturer;
 - establishment of the fact of repair (attempt to repair) equipment independently or by unauthorized persons;
 - using of the product for industrial or commercial purposes.
5. The warranty card is invalid in the following cases:
 - incorrect or incomplete filling of the card by the store and the master;
 - absence of the sale date and the store stamp.
6. The manufacturer is not responsible for damage caused to people, animals and premises due to violation of safety regulations, transportation and operation of the device.
7. The warranty service does not cover installation, cleaning and maintenance of the device.

ҚҰРМЕТТІ САТЫП АЛУШЫ!

Сізді KRAFT Technology кір жуатын машинасын сатып алуыңызбен құттықтаймыз. Біз оның киімді сапалы жуатынына және оның сіздің үй шаруашылығындағы сенімді көмекшіңіз болатынына сенеміз. Пайдаланар алдында осы нұсқаулықты мұқият оқып шығыңыз. Егер сіз осы кір жуатын машинаны пайдалану барысында қиындықтарға тап болсаңыз, бізбен хабарласыңыз.

Сатып алғаныңыз үшін алғыс білдіреміз!

Құрылғыны күрт өзгертін температурада пайдаланбаңыз. Температураның күрт өзгеруі (мысалы, құралды аяздан жылы бөлмеге кіргізу) құрал ішінде ылғал конденсациясын тудыруы және қосқан кезде жұмысқа жарамдылығына кедергі келтіруі мүмкін. Кір жуатын машинаны төмен температурада сақтағаннан кейін немесе қыс мезгілінде тасымалдағаннан кейін оны бөлме температурасында қаптамасынан шығарған күйде кемінде 6 сағат тұрғаннан соң қосуға болады.

МАЗМҰНЫ

ҚАУІПСІЗДІК ТАЛАПТАРЫ	51
АСПАПТЫҢ СИПАТЫ	54
ОРНАТУ ЖӘНЕ ҚОСУ	55
ПАЙДАЛАНУ.....	57
БАСҚАРУ ПАНЕЛІНІҢ СИПАТТАМАСЫ	59
ЖУУ БАҒДАРЛАМАЛАРЫНЫҢ СИПАТТАМАСЫ	61
ТАЗАЛАУ ЖӘНЕ ҚЫЗМЕТ КӨРСЕТУ.....	64
АҚАУЛАРДЫ ТҮЗЕТУ	66
КӘДЕГЕ ЖАРАТУ	68
ЕРЕКШЕЛІГІ / ЖИЫНТЫҚТАМАСЫ.....	69
ОРНАТУ ТАЛОНЫ	70
КЕПІЛДІК ТАЛОНЫ	71

ҚАУІПСІЗДІК ТАЛАПТАРЫ

Сіздің қауіпсіздігіңіз үшін және кір жуатын машинаны дұрыс пайдалану үшін пайдаланар алдында осы нұсқаулықты мұқият оқып шығыңыз, сонымен қатар аспапты тасымалдағаннан немесе сатқаннан кейін оны қайта оқу үшін сақтап қойыңыз. Аспапты дұрыс тұтынбау оның сынуына және пайдаланушының денсаулығына залал немесе материалдық зиян тигізуіне алып келуі мүмкін.

⚠ НАЗАР АУДАРЫҢЫЗ! Ауыр жарақаттың алдын алу және аспап бүлінбес үшін қауіпсіздік талаптарын сақтаңыз.

Кір жуатын машинаны мақсатсыз пайдалану, орнату, пайдалану, тазалау ережелерін және қауіпсіздік шараларын бұзу, сондай-ақ температура шарттарын сақтамау сізді кепілдік қызмет көрсету құқығынан айырады.

- Аспап тұрмыстық үй жағдайында және арналымына сай пайдалануға ғана арналған.
- Аспапты қаптамадан шығарғанда оның бүтін екеніне және бүлінбегеніне көз жеткізіңіз. Қаптама материалдарын балалардың қолы жетпейтін жерге қойыңыз. Қаптама материалы мен үлдірге тұншығып қалмас үшін балаларға олармен ойнауға рұқсат бермеңіз! Қаптаманы кәдеге дұрыс жаратыңыз.
- Бұл аспап физикалық және ойлау мүмкіндіктері шектеулі адамдардың (соның ішінде 8 жасқа дейінгі балалардың), сондай-ақ өздерінің қауіпсіздігі үшін жауапты адамның қадағалауынсыз аспапты пайдалану жөніндегі білімі мен тәжірибесі жеткіліксіз адамдардың пайдалануына арналмаған. Балаларға аспап элементтерімен ойнауға болмайды. Аспапты күтіп ұстау мен тазалауды балалар ересектердің қарауынсыз жүзеге асыра алмайды.
- Машинаны балалар тек ересектердің бақылауымен пайдалана алады. Егер машина пайдаланылмай тұрса, балалардың оның ішіне кірмеуін және есікті ішінен жауып алып, қамалып қалмауын қадағалаңыз.
- Алғаш қосқан кезде (және әр) қосқан сайын) құралдың бүліну белгілерінің жоқ екеніне, көрсетілген техникалық сипаттамаларына, электр желісінің параметрлеріне сәйкестігін тексеріңіз.
- Егер аспап немесе электрмен қоректендіру бауы бүлінген болса, еш жағдайда оны электр желісіне қоспаңыз. Бүлінгені туралы тауарды сатқан дүкенге хабарлаңыз, сараптама және жөндеу үшін сервис орталығына жүгініңіз. Аспапты өз бетіңізбен жөндеуге тырыспаңыз. Бұл жағдайда қаптаманы лақтырмаңыз.
- Кір жуатын машинаны бөлшектеу, жөндеу немесе оның конструкциясына қандай да бір өзгерістер енгізу қауіпті болуы мүмкін. Аспаптың электр сымдарының кез-келгені бүлінгенде электр тогына соғылуға, өртке немесе тұйықталуға әкелуі мүмкін. Ақаулар туындаған жағдайда кір жуатын машинаңыздың моделін және пайда болған ақаулық түрін көрсете отырып, дереу авторландырылған сервис орталығына жүгініңіз. Жөндеу үшін тек түпнұсқа қосалқы бөлшектерді пайдалануға болады. Білікті түрде жасалмаған жөндеу аспапқа берілетін кепілді қызмет көрсетудің күшін жояды.

ЭЛЕКТР ТОГЫНАН ЗАҚЫМДАНУ ҚАУПІ

Электрмен қоректендіру бауының ашасын аспапты орнатқаннан кейін ғана розеткаға тығыңыз. Розеткаға еркін қол жететініне көз жеткізіңіз. Бұл ретте кабель ашасын дымқыл қолмен ұстауға болмайды. Ашаны әбден құрғатыңыз, оны шаңнан тазартып, розеткаға абайлап тығыңыз. Шаң, су немесе түйіспенің әлсіз болуы өрттің туындауына немесе электр тогына соғылуға әкелуі мүмкін.

- Орнын ауыстыру, қызмет көрсету немесе жөндеу кезінде кір жуатын машина электр желісінен ажыратылуы тиіс. Өшіру үшін ашадан ұстаңыз, электрмен қоректендіру бауынан тартпаңыз және тартқыламаңыз.
- Электрмен қоректендіру бауы, розеткасы мен су құю және ағызуға арналған шлангылары бүлінген кір жуатын машинаны пайдаланбаңыз.
- Электрмен қоректендіру бауын бұрауға, майыстыруға немесе ұзартуға болмайды. Оның үстіне ауыр заттар қоймаңыз. Баудың заттың өткір шеттеріне және қызып тұрған заттарға тиіп кетпеуін қадағалаңыз.
- Кір жуатын машинаны көшеде пайдаланбаңыз, жаңбыр, ылғал, тіке түсетін күн көзінен және басқа да атмосфералық құбылыстардың әсерінен қорғаңыз, сондай-ақ ылғалдылығы жоғары бөлмелерде қоршаған орта температурасы 0°C-тан төмен жерде сақтамаңыз. Аспапты дымқыл жерге орнатпаңыз.
- Аспаптың кез-келген бөлігіне судың және қандай да бір сұйықтықтың түсуіне жол бермеңіз. Ешбір жағдайда кір жуатын машинаны, электрмен қоректендіру бауын немесе розетканы дымқыл қолмен ұстамаңыз. Дымқыл киімді басқару панеліне тигізбеңіз.
- Кір жуатын машинаны электр желісінен ажырату үшін электрмен қоректендіру сымын тартпаңыз, ашаны ұстамаңыз, оны тартпаңыз немесе күшпен суырып алмаңыз.
- Егер кір жуатын машина су астында қалған болса, оны пайдалануға тыйым салынады. Кір жуар алдында су ағызатын шлангының дұрыс жалғанғанына көз жеткізіңіз. Егер сіз судың ағып тұрғанын көрсеңіз, кір жуу кезінде машинаға жақындамаңыз.

 **НАЗАР АУДАРЫҢЫЗ!** Желіге артық жүктеме түсірмес үшін сол тізбекте басқа жоғары қуатты құрылғыларды пайдаланбаңыз.

ЖАНУ МЕН ЖАРЫЛУ ҚАУІПТІЛІГІ

- Кір жуатын машинаны кілемге орнатпаңыз (орнатылатын орны тегіс және қатты болуы керек), сондай-ақ жылу көздерінің жанына орнатпаңыз, басқа электр аспаптарына және қызатын заттарға, ашық от көздеріне жақындатпаңыз.
- Егер сіз күйген сымның иісін сезсеңіз немесе машина жұмыс істеп тұрған кезде ерекше шу естісеңіз, жуу процесін дереу тоқтатып, өшіріңіз және сервис орталығына хабарласыңыз.
- Кір жуатын машинаны қосу үшін бөлек розетканы пайдалану керек. Бірнеше аспап үшін бір розетканы пайдалану тұтанудың туындауына әкелуі мүмкін.
- Электрмен қоректендіру бауының ашасы бүлінбегеніне және майыспағанына көз жеткізіңіз. Жарамсыз аша қызып, өрттің пайда болуына себеп болуы мүмкін. Аспапты

қосу үшін адаптерлер, ұзартқыштар және «үштіктерді» пайдаланбаңыз.

- Киімді тез тұтанатын еріткіштермен, бензинмен және басқа заттармен жууға болмайды.
- Мұнай өнімдерінің дақтары дұрыс жуылмауы мүмкін, ал олардың жуғыш заттармен өзара химиялық әрекеттесуі тұтануға әкелуі мүмкін.
- Хлорлы ағартқышты аммиакпен немесе қышқылдармен (сірке суы, тот кетіргіш құралдар) араластырмаңыз, бұл жағдайда өмірге қауіп төндіретін улы газдар пайда болуы мүмкін.
- Кір жуатын машинаны газ шығып тұрған, сондай-ақ метан немесе басқа жарылғыш газдар қолданылатын жерде пайдалануға болмайды.
- Құрамында фосфаты жоқ, көбікті аз түзетін жуғыш заттарды қолданыңыз, бұл киімді шаю сапасын жақсартады және қоршаған ортаны сақтауға көмектеседі.

⚠ НАЗАР АУДАРЫҢЫЗ! Жоғарыда аталған ережелерді бұзу өртке немесе жарылысқа әкелуі мүмкін.

⚠ КҮЙІП ҚАЛУ ҚАУПІ

- Жуу барысында кір жуатын машинаның есігін қолмен ұстамаңыз, өйткені есіктің әйнегі қатты қызуы мүмкін.
- Жоғары температурада жуғаннан кейін ағызылатын су өте ыстық болуы мүмкін, абай болыңыз, су ағызатын шлангыға қол тигізбеңіз.
- Егер жоғары температурамен жуу кезінде есікті ашу қажет болса, есікті су ағып болғаннан кейін ашыңыз.
- Барабан әбден тоқтағанша, есікті ашпаңыз, барабанға қол тигізбеңіз және ішіндегі киімді шығармаңыз. Оны пайдалану кезінде қолыңызды кір жуатын машинаның астына қоймаңыз.

⚠ НАЗАР АУДАРЫҢЫЗ! Жоғарыда аталған ережелердің бұзылуы күйіп қалуға немесе жарақаттануға әкелуі мүмкін.

⚠ БҮЛІНУ ҚАУПІ

- Кір жуатын машинаны киімді жуу үшін тек тұрмыстық мақсаттарда пайдалану керек. Кір жуатын машинаны өзен және теңіз кемелерінде пайдалануға болмайды.
- Орнынан жылжыту кезінде қауіпсіздік шаралары сақталуы керек. Оны кем дегенде 2 адам жылжытуы керек және ешқандай жағдайда есігінен ұстап жылжытпаңыз, ілмектер машинаның салмағына есептелмеген, сынуы мүмкін. Кір жуатын машина құлап кетпес үшін және жарақаттанудан сақтап, адам өліміне жол бермеу үшін тегіс, қатты, құрғақ жерге қойыңыз.
- Есік ашық тұрған кезде кір жуатын машинаны қолдануға, бұғаттау түйіспесін (есіктің ілгешегін) бүлдіруге тырыспаңыз немесе бұғаттау түйіспесінің саңылауына ештеңе салмаңыз.
- Кір жуатын машинаның үстіне ауыр заттарды қоймаңыз және оның бетін үстел ретінде пайдаланбаңыз.

- Суды құю және суды ағызу үшін аспаппен бірге жеткізілген шлангыларды ғана пайдалану керек (ескі шлангыларды пайдаланбаңыз).
- Егер сіздің үй жануарыңыз болса, су шлангыларының және электрмен қоректендіру бауының бүтін болуын қадағалаңыз.
- Жуар алдында киімдердің қалтасынан барлық заттар алынғанына көз жеткізіңіз (мысалы, тиындар, түйреуіштер, ілмектер және т.б.).
- Перделерді немесе су өткізбейтін киімдерді жууға болмайды (мысалы, плащ, душ перделері, ұйықтауға арналған қапшықтар), өйткені тек машинамен жууға ғана арналған киімді жууға болады.
- Жиектері өңделмеген дастархан мен бұйымдарды арнайы жууға арналған қаптарға салу керек, өйткені материалдары бүлінугі мүмкін.
- Бүлінбес үшін майлардың және тоң майлардың аспап корпусына және пластик бөлшектеріне түсуіне жол бермеңіз. Пластик тетіктерді қыздырмаңыз.
- Кір жуатын машинаның және есік тығыздағышының тазалығын қадағалаңыз. Машинаның бетін сызып тастауы мүмкін өткір металл қырғыштарды, жебір және абразивті тазартқыш құралдарды пайдаланбаңыз.

⚠ НАЗАР АУДАРЫҢЫЗ! Жоғарыда аталған ережелердің бұзылуы жарақаттануға, кір жуатын машинаның немесе киімнің бүлінуіне әкелуі мүмкін.

АСПАПТЫҢ СИПАТТАМАСЫ

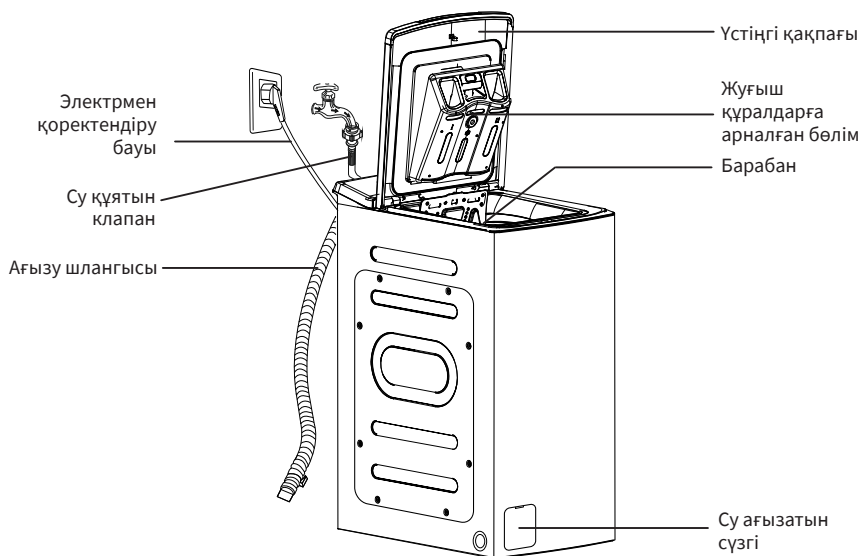

Суретте көрсетілген аспап таныстыру сипатында берілді және сіздің моделіңізден өзгеше болуы мүмкін.

! НАЗАР АУДАРЫҢЫЗ! Кір жуатын машинаны қаптамадан шығарғанда тасымалдау кезінде бүлінбегенін тексеріңіз, сонымен қатар барлық жиынтық бөлшектерінің түгел екеніне көз жеткізіңіз. Егер кір жуатын машинада тек бір су құятын клапан болса, онда ыстық су құятын шланг жиынтыққа кірмейді.



Нұсқаулық

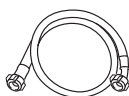

Су жалғауға арналған шланг

! НАЗАР АУДАРЫҢЫЗ! Бірінші рет пайдаланған кезде ішінде аздаған су болуы мүмкін, бұл өндірістік ақау болып есептелмейді, өйткені су өндіруші орындаған сынақтардан соң қалған болуы мүмкін.

ОРНАТУ ЖӘНЕ ҚОСУ

ТАСЫМАЛДАУҒА АРНАЛҒАН БОЛТТАРЫН АЛУ

! НАЗАР АУДАРЫҢЫЗ! Кір жуатын машинаны пайдаланар алдында тасымалдауға арналған болттарды алу қажет.

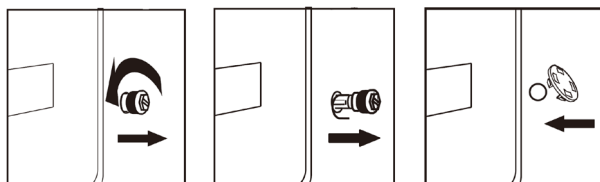

Болттарды алу үшін келесі қадамдарды орындаңыз:

1. Тасымалдауға арналған төрт болтты гайка кілтімен бұрап босатыңыз.
2. Болттың басын ұстап, оны тесік арқылы тартып шығарыңыз. Бұл әрекетті әр болт сайын қайталаңыз.
3. Қоса берілген пластик бітемелердің көмегімен саңылауларды жауып бітеңіз.
4. Машинаны тасымалдау кезінде пайдаланылған тасымалдау болттарын сақтап қойыңыз.

КІР ЖУАТЫН МАШИНАНЫҢ ДЕҢГЕЙІН РЕТТЕУ

Дірілдемеуі үшін кір жуатын машинаның деңгей бойынша тегіс орнатылуын тексеріңіз.



Қажет болса, еденнің кедір-бұдырлығын білдіртпеу үшін сәл еңкейтіп, табандарын бұрай отырып, табандарының биіктігін реттеңіз.

1. Кір жуатын машинада табандарының болуын тексеріңіз. Машинаны тегіс және орнықты еденге тек көлденеңінен қойыңыз.
2. Табандарын бұрау/шешіп алу арқылы орнатылу қалпын реттеңіз.
3. Кір жуатын машинаның қарама-қарсы бұрыштарын үстінен басып қарап, кір жуатын машинаның орнықты тұрғанына көз жеткізіңіз

⚠ НАЗАР АУДАРЫҢЫЗ! Кір жуатын машинаны сырттағы ауада немесе температурасы 0°C-тан төмен жерлерде орнатпаңыз.

- Табандары мүмкіндігінше ең төменгі қалыпта орнатылуы тиіс (максималды биіктікке орнатпаған жөн).
- Кір жуатын машина дірілді, шуылды және машинаның жұмыс істеуі кезінде пайда болуы мүмкін қозғалысты азайту үшін тегіс, қатты еденде орнықты тұруы тиіс.
- Орнықтыру кезінде кір жуатын машинаны желдету үшін орын жеткілікті (барлық жағынан) екеніне көз жеткізіңіз.

СУ ҚҰЯТЫН ШЛАНГЫНЫ ЖАЛҒАУ

1. Шлангыны су құбырына жалғап, оны салқын су құбырының кранына (су шығаратын) бұрай отырып, бекітіңіз.
2. Су беретін шлангының екінші ұшын кір жуатын машинаның артқы жағындағы су кіргізетін клапанға жалғаңыз және сағат тілі бағытымен бұрай отырып, шлангыны бекітіңіз.
3. Егер кір жуатын машинаның артқы жағында бір су кіргізетін клапан болса, онда оны салқын су көзіне қосу керек.
4. Егер су кіргізетін клапан екеу болса, онда олар салқын су және ыстық су құбырларына қосылады.

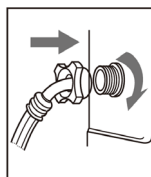
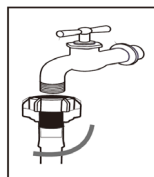

⚠ НАЗАР АУДАРЫҢЫЗ! Шлангыны майыстырмаңыз. Кір жуатын машинаны пайдаланар алдында су құятын шлангының жалғанғанын тексеріңіз.

СУ ҚҰЯТЫН ШЛАНГЫНЫ ЖАЛҒАУ

- Су ағызатын шланг ы еден деңгейінен 65-100 см биіктікте орналасуы керек, әйтпесе су ағызу өте баяу жүруі мүмкін.
- Бекіту үшін су ағызатын шлангға арналған кронштейнді пайдаланыңыз (жиынтыққа кірмейді). Шлангылардың барлық қосылыстары бітеу екеніне көз жеткізіңіз.

⚠ НАЗАР АУДАРЫҢЫЗ! Су ағызатын шлангы суға батып тұрмауы тиіс, әйтпесе ол дұрыс жұмыс істемейді.

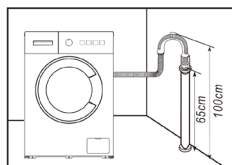
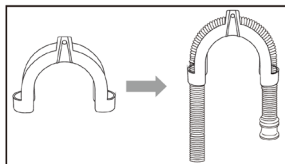

ЭЛЕКТР ҚУАТЫН БЕРУ ЖЕЛІСІНЕ ҚОСУ

Бұл тұрмыстық аспап электрмен қоректендіру бауында орнатылған жерге қосылатын ашамен жабдықталған. Сондықтан ол қысқа тұйықтаудан қорғау үшін тиісті электр розеткасына қосылуы керек.

Электр жүйесін орнату, қосу және жерге қосу еуропалық стандарттардың ережелеріне, сондай-ақ қолданыстағы жергілікті нормативтерге сәйкес келуі тиіс. Жерге қосу кабелі айырғышпен ажыратылмауы тиіс.

Егер сіздің пәтеріңізде жерге қосу мүмкіндігі қарастырылмаған болса, оны орнату үшін білікті электрик көмегіне жүгініңіз.

⚠ НАЗАР АУДАРЫҢЫЗ! *Электр желісінің розеткасы еркін қол жететін жерде болуы керек, кір жуатын машина электр энергиясы желісіне оңай қосылуы керек.*

- Кір жуатын машинаны пайдаланған кезде максималды ток 10 А құрайды, үйіңіздегі электр жүйесі (ток, кернеу және сымдар) жұмыс істейтін кір жуатын машинаның талаптарына сәйкес келетініне көз жеткізіңіз. Желідегі қуат кернеуі машинаның номиналды кернеуіне сәйкес келетініне көз жеткізіңіз (220 В).
- Кір жуатын машинаны жерге дұрыстап тұйықталған розеткаға қосыңыз. Қысқа тұйықталу жағдайында жерге қосылу электр тогына соғылу қаупін азайтуы мүмкін. Қоректендіру ашасы жалғанатын розеткаға сәйкес болуы тиіс.
- Ашаны дымқыл қолдарыңызбен қоспаңыз немесе суырмаңыз.
- Ашаны шығарған кезде, оны розеткадан ұстап тұрып, абайлап суырып алыңыз. Электр қоректендіру бауын тартқыламаңыз.
- Егер электрмен қоректендіру бауы бұзылған болса, ол сервис орталығында ауыстырылуы тиіс.

ПАЙДАЛАНУ

ҚОСАР АЛДЫНДА

- Кір жуатын машина тек тұрмыстық мақсатта пайдалануға арналған, оны тек машинада жууға болатын маталарды жуу үшін ғана пайдалануға болады. Кір жуатын машина кілемдерді жууға арналмаған.
- Кір жуатын машинаңызды тек салқын суға қосуға болады. Тек машинада жуу үшін пайдалануға болатын, көбікті аз түзетін тұрмыстық кір жуғыш ұнтақты таңдаңыз.
- Су беру және электрмен жабдықтау кір жуу аяқталғаннан кейін тоқтатылуы тиіс.
- Кір жуатын машинаны пайдалануға арналған қоршаған орта шарттары:
 1. Қоршаған ауа температурасы: 0-40°C.
 2. Ауаның салыстырмалы ылғалдылығы 25°C кезінде кемінде 95%.

ЖУАР АЛДЫНДА

- Таңдалған бағдарлама үшін кірді жүктеу нормасынан асырмаңыз.
- Машина мен киімдерді бүлдірмес үшін киімдердің қалтасынан барлық бөгде нәрселерді, мысалы, монеталар және т.б. алып тастаңыз.

- Кішкене бұйымдарды (қол орамалдар, қолғаптар, шұлықтар және т.б.) кір жууға арналған қапқа салыңыз.
- Үлкен және кіші заттарды тиісті пропорциямен жүктеңіз.
- Есікті жауып жатқанда есік пен тығыздағыш сақинаның арасына киім қысылып қалмағанын тексеріңіз.
- Киім жапсырмасында көрсетілген матаның түрі, жуу температурасы және т.б. сияқты өндіруші ұсынған ақпаратқа сәйкес киімді сұрыптаңыз

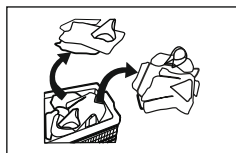
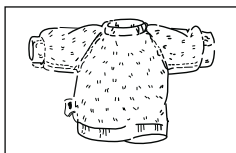
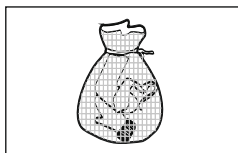
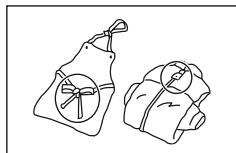
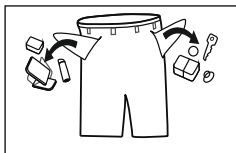
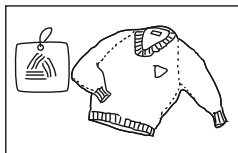

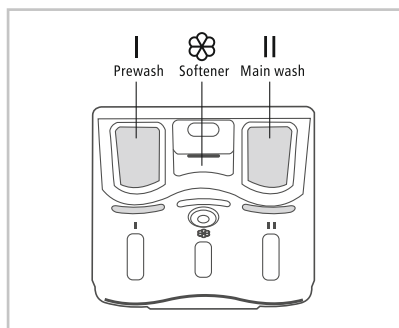

ЖУҒЫШ ҚҰРАЛДАРДЫ ҚОСУ

- Кір жуар алдында жуғыш құралды (ұнтақ, сұйықтық және т.б. түрінде) жуғыш зат контейнеріне құйып, оны жабыңыз.
- Сұйық жуғыш заттарды қолданған кезде олардың мөлшері жууға жеткілікті екеніне көз жеткізіңіз.



 «Алдын ала жуу» бағдарламасын пайдалану кезінде жуғыш затты жүктеуге арналған бөлім.

 Киімге күтім жасауға арналған бөлім.

 Сусымалы немесе сұйық жуғыш заттарды салуға арналған негізгі бөлім.

КІР ЖУАТЫН МАШИНАНЫ ІСКЕ ҚОСУ

1



Су құятын шлангыны жалғап, кранды ашыңыз

2



Ашаны розеткаға қыстырыңыз

3



Су ағызатын шлангыны канализация жүйесіне қосыңыз.

4 Кір жуатын машинаның қақпағын ашыңыз. Барабанды ашыңыз, кірді барабанға салып, есікті тығыз жабыңыз. Барабан есігіне киім қысылып қалмауы тиіс. Жуғыш заттарға арналған бөлімді ашып, оған кір жуғыш затты салыңыз. Кір жуатын машинаның қақпағын жабыңыз.

5 Қосу/Өшіру батырмасын басыңыз

6 Қажетті жуу бағдарламасын, температураны және сығу жылдамдығын таңдаңыз.

7 «Бастау/ Кідірту» батырмасын басыңыз

— 90	— 1200	— 9ч	— [Icon]	— [Icon]
— 60	— 1000	— 6ч	— [Icon]	— [Icon]
— 40	— 800	— 3ч	— [Icon]	— [Icon]
— 20	— 600			

Температура

Отжим / [Icon]

Отложенный старт

Функции

Вкл/ Выкл

Старт / Пауза

— Удерживать 3 сек. [Icon]

БАСҚАРУ ПАНЕЛІНІҢ СИПАТТАМАСЫ

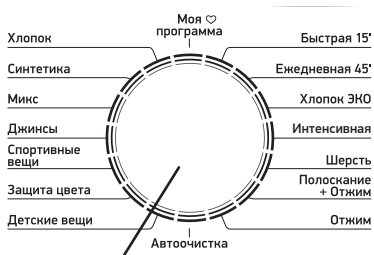

ТСН-UMD8304W
8 kg | 1200 rpm | A



90	1200	[Icon]	[Icon]
60	1000	[Icon]	[Icon]
40	800	[Icon]	[Icon]
20	600		

Температура

Отжим / [Icon]

Отложенный старт

Функции

Вкл/ Выкл

Старт / Пауза

— Удерживать 3 сек. [Icon]



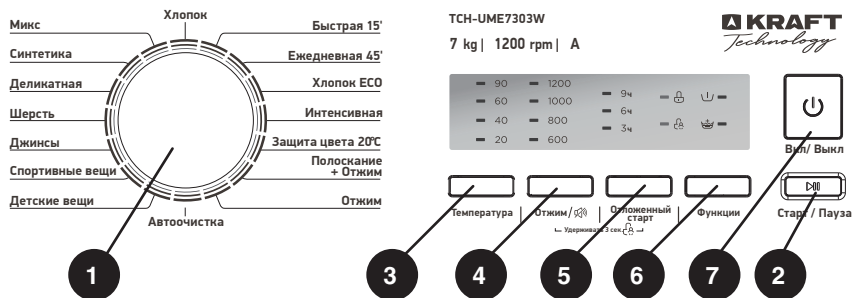

- Бағдарламашы** - пайдаланушыға кірдің деңгейіне, матаның түріне және жүктелген бұйымдар санына байланысты жуу бағдарламасын таңдауға мүмкіндік береді, бұл жуудың жоғары сапасын және аспаптың тиімді жұмысын қамтамасыз етеді. Қосылғаннан кейін таңдалған бағдарламаның параметрлерін бағдарламалағыш тұтқасын басқа күйге ауыстыру арқылы өзгерту мүмкін емес.
- «Бастау/Кідірту»** батырмасы - батырманы басу арқылы бағдарламаның орындалуы басталады немесе тоқтатылады. Жуу кезінде осы батырманы басу кез-келген уақытта бағдарламаның орындалуын уақытша тоқтату мүмкіндігін береді.
- «Температура»** батырмасы - таңдалған бағдарламадағы температура режимін өзгертуге мүмкіндік береді.
- «Сығу»** батырмасы - таңдалған бағдарламадағы сығу жылдамдығын өзгертуге мүмкіндік береді. Назар аударыңыз: «Автотазарту» бағдарламасын таңдағанда сығу жылдамдығын өзгерту мүмкін емес!
- «Бастауды кейінге қалдыру»** батырмасы - осы функцияны қолдана отырып, кір жуу уақытын белгілеуге болады.
- «Функциялар»** батырмасы - жуу бағдарламасына алдын ала жуу немесе қосымша шаю циклын (жуғыш заттар қалдықтарын кетіруге арналған) қосуға мүмкіндік береді. Осы функцияларды пайдалану кезінде бағдарламаның ұзақтығы артады. Тиісті индикатор жанады.
- Қосу/ Өшіру** - кір жуатын машинаны қосу үшін ҚОСУ/ӨШІРУ батырмасын басыңыз. Жуу аяқталғаннан кейін батырманы қайта басыңыз. Кір жуатын машина қосылады.

БАСҚАРУ ПАНЕЛІНІҢ ИНДИКАТОРЛАРЫ

Индикатор	Мәні
⏸	Алдын ала жуу циклын таңдаған кезде индикатор жанады.
👑	Қосымша шаю циклын таңдаған кезде индикатор жанады.
🔒	Индикатор кір жуатын машинаның есігін бұғаттау туралы ақпаратты көрсетеді.
👶	Индикатор «Балалардан қорғау» режимінің жұмысы кезінде жанады.



НАЗАР АУДАРЫҢЫЗ! Егер «Балалардан қорғау» функциясын іске

қосқаннан кейін басқа бағдарламаны таңдағыңыз келсе, «Балалардан қорғау» функциясын Бағдарламалағыштың тұтқасын «Өшіру» күйіне қарай бұрап, орнатыңыз, содан кейін қажетті бағдарламаны таңдаңыз.

⚠ НАЗАР АУДАРЫҢЫЗ! Сіздің кір жуатын машинаңызда PTG есік құлпы (жабу блогы бар электр құлып) орнатылған, 2-3 минут бойы құлыптың ашылғанын күтіңіз, содан кейін ғана есікті ашыңыз! Есікті күшпен ашуға қатаң тыйым салынады!

ЖУУ БАҒДАРЛАМАЛАРЫНЫҢ СИПАТТАМАСЫ

- **Мақта** - 0°C-тан 90°C-қа дейінгі температурада жуу. Барабанның әртүрлі қозғалу режимдерін пайдалану арқасында кір жуу өте сапалы жүреді. Ақ және түрлі-түсті мақта-мата және мақта матаны (төсек-орын, пижамалар, жейделер, іш киім, т.б.) жууға арналған. Температуралық режимді кірдің ластану дәрежесіне байланысты таңдаңыз. Киім неғұрлым қатты ластанған болса, соғұрлым жоғары температура режимін таңдау керек.
- **Мақта ЭКО** - шамалы ластанған мақта маталарды суды және электр энергиясын мейлінше үнемдей отырып жуу.
- **15 ‘ жылдам жуу** - шамалы ластанған күнделікті киілетін киімдерді жылдам жууға (небары 15 минутта) мүмкіндік беретін бағдарлама.
- **Күнделікті жуу 45’** - қосымша шаю циклымен күнделікті киілетін киімді барлығы 45 минутта жууға арналған бағдарлама.
- **Қарқынды** - қатты ластанған бұйымдарды жуу уақытын 3 сағат 48 минутқа дейін арттыратын бағдарлама.
- **Джинсы** - тығыз маталар мен джинсы киімді жууға арналған арнайы режим.
- **20°C түсті сақтау** - ашық түсті киімдерді салқын суда абайлап жууға арналған бағдарлама.
- **Спорт бұйымдары** - қалыпты ластанған спорт бұйымдарын абайлап жуу.
- **Микс** - шамалы ластанған аралас маталарды жуу.
- **Синтетика** - әжептәуір ластанған синтетикалық маталарды жуу.
- **Сақтықпен жуу** - нәзік маталарды (блузкалар, шілтер және жұқа немесе үлбіреген маталардан) жасалған басқа да бұйымдарды жуудың ұқыпты режимі (TCH-UME7303W моделі үшін).
- **Балалар бұйымдары** - кез-келген түрде ластанған балалардың заттарын, жаялықтар мен төсек жабдықтарын жоғары температурада жуу және қосымша шаю режимі.
- **Жүн** - жүннен және трикотаждан жасалған заттарды салқын суда абайлап жууға ғана, сондай-ақ қолмен жуу режимінде жуылатын маталарды жууға ғана арналған бөлек бағдарлама. Жүнді жуу үшін арнайы ұнтақтарды қолданыңыз.
- **Сығу** - сығуға арналған бөлек бағдарлама. Кір жуатын машинаның бағынан су ағызылып, содан кейін киім сығылады.
- **Шаю + Сығу** - киімді бөлек шайқап алып, соңынан әдепкі берілген, ұсынылған сығу мәндері бойынша шаю үшін қолданылатын бағдарлама.
- **Менің бағдарламам** - «Менің бағдарламам» режимін орнату үшін температураны, сығу жылдамдығын және қосымша функцияларды өз қалауыңызбен таңдауыңыз керек (әдепкі жуу бағдарламасы -Мақта). Бұдан әрі «Температура» батырмасын басып, таңдалған баптауларды есте сақтау үшін 3 секунд бойы басып тұрыңыз (TCH-UMD8304W моделі үшін).

- «Автозарту» — барабанды және түтіктерді тазалауға арналған арнайы бағдарлама. Зарарсыздандыру үшін 90°C дейін қыздыру қолданылады, сонда келесі кір жуу тиімдірек болады. Бағдарлама киім мен жуғыш заттарды жүктеуге мүмкіндік бермейді.

ЖУУ БАҒДАРЛАМАЛАРЫНЫҢ КЕСТЕСІ

Бағдарлама	Максималды жүктемесі (кг)		Жуғыш құралдарға арналған бөлім			Жуу температура- турасы (°C)	Айналы- дыру (айн/мин)	Стандартты жуу уақыты (мин)		Қосымша функциялар		
	7	8	I	II		7/8	7/8	7	8	Кешік- тірілген бастау	қосу. Шаю	Алдын ала жуу
Мақта	7,0	8,0	○	○	○	40	1200	2:40	3:39	бар	бар	бар
Микс	7,0	8,0	○	●	○	40	800	1:37	1:37	бар	бар	бар
Синтетика	3,5	4,0	○	●	○	40	1200	2:20	3:17	бар	бар	бар
Сақтықпен жуу	2,0	-	×	●	○	20/-	600/-	0:49	-	бар	бар	-
Жүн	2,0	2,0	×	●	○	40	600	1:07	1:07	бар	бар	-
Джинсы	7,0	8,0	○	●	○	60	800	1:45	1:45	бар	бар	бар
Спорт бұйымдары	3,5	4,0	○	●	○	40	800	1:31	1:31	бар	бар	бар
Балалар бұйымдары	7,0	8,0	○	●	○	60	800	1:42	1:42	бар	бар	бар
Жылдам жуу 15'	2,0	2,0	×	●	○	0	800	0:15	0:15	бар	-	-
Қүнделікті жуу 45'	2,0	2,0	○	●	○	40	800	0:45	0:45	бар	бар	бар
Мақта ECO	7,0	8,0	×	●	○	-	1200	3:21	3:31	бар	-	-
Қарқынды	7,0	8,0	×	●	○	40	800	3:48	3:48	бар	-	-
Түсті сақтау 20°C	3,5	4,0	×	●	○	20	1000	1:01	1:01	бар	бар	-
Шаю + Сығу	7,0	8,0	×	×	○	-	800	0:20	0:20	бар	бар	-
Сығу	7,0	8,0	×	×	×	-	800	0:12	0:12	бар	-	-
Барабанды автозарту	-	-	×	×	×	90	-	1:18	1:18	бар	-	-

- Жуғыш затты қолдануды ұмытпаңыз, онсыз жуу тиімсіз болады.
- Қажет болса, кір жуғыш ұнтақты немесе шаюға арналған құралды қолданыңыз.
- x Детергент немесе шаю құралын қолданудың қажеті жоқ.

*Бағдарламалардың орындалу уақыты шамамен көрсетілген. Бағдарламалардың нақты орындалу уақыты жуу шарттарына (судың екпіні, киім салмағы және т.б.) байланысты қысқарақ/ ұзағырақ болуы мүмкін.

ҚОСЫМША ФУНКЦИЯЛАР

Балалардан қорғау

Бұл функция баптамаларды балалар кездейсоқ өзгертіп тастамауы үшін, батырмаларды арнайы бұғаттау үшін қосылады. “Қосу/ Өшіруден” басқа барлық батырмалар бұғатталады.

Балалардан қорғауды қосу үшін басқару батырмаларын бұғаттау үшін “**Сығу**” және “**Бастауды кейінге қалдыру**” батырмаларын 3 секунд бойы басып тұру қажет, сол кезде тиісті индикатор жарқылдайды. Функцияны айыру үшін қайта басып, 3 секунд бойы ұстап тұрыңыз.

 **НАЗАР АУДАРЫҢЫЗ!** Жуу циклы аяқталғаннан кейін бұғаттау автоматты түрде өшпейді! Жуу циклы аяқталғаннан кейін бұғаттау автоматты түрде өшпейді!

Дыбыстық сигналды өшіру

Кір жуатын машина іске қосылғаннан кейін дыбыстық сигналды өшіру үшін “Сығу” батырмасын 3 секунд басып тұрыңыз. “Сығу” батырмасын 3 секунд басып тұрып, дыбыстық сигналды дәл осылай қайтаруға болады.

Бастауды кейінге қалдыру

Бағдарлама жууды кейінге қалдыруға және оны сізге ыңғайлы уақытқа белгілеуге мүмкіндік береді. Функцияны іске қосу үшін:

1. Бағдарламалағыш тұтқасын қажетті бағдарламаға орнатыңыз (бағдарламалар кестесін қараңыз).
2. Қосымша функцияларды таңдаңыз немесе жуу параметрлерін өзгертіңіз.
3. “Жууды кейінге қалдыру” батырмасын басу арқылы 3 сағ/6 сағ /9 сағ уақытты белгілеңіз (TCH-UMET303W моделі үшін) немесе 0-ден 24 сағатқа дейін таңдаңыз (TCH-UMD8304W моделі үшін).
4. «Бастау/ Кідірту» батырмасын басыңыз. Кір жуатын машина күту режиміне өтеді. Жуу бағдарламада кейінге қалдыру уақыты аяқталғаннан кейін автоматты түрде басталады

Алдын ала жуу

Негізгі жуу бағдарламасын іске қосар алдындағы қосымша “Дымқылдау” циклы. Қатты ластанған киім-кешекті жуған кезде осы функцияны пайдаланыңыз.

Қосымша шаю

Қосымша шаю циклы жуғыш заттар қалдықтарын шайып шығаруға мүмкіндік береді.

Егер сіз кірді тағы бір рет шайып алу керек деп ойласаңыз, осы функцияны пайдаланыңыз (мысалы, жуғыш зат тым көп мөлшерде қолданылған болса). Циклды бірнеше рет қайталауға болады.

Жады функциясы

Электр энергиясын өшірген кезде кір жуатын машина жуудың қай кезеңінде өшірілгенін және қалпына келтірілгенін есте сақтайды, электр энергиясы қайта берілген тоқтаған жерінен бастап жууды жалғастырады.

Қорғау

- Сығу кезінде киім барабан ішінде дұрыс таралмауы мүмкін. Машина сығу кезінде жүзеге асырылатын кірді автоматты түрде қайта бөлу функциясымен жабдықталған, содан кейін сығу бағдарламасы жалғасады.
- Егер киімді қайта бөлудің (сілкудің) автоматты функциясын орындалғаннан кейін киім қажетті түрде таралмаса, онда кір жуатын машинаның қатты дірілдеуіне жол бермеу мақсатында сығу жылдамдығы азайтылатын болады.
- Машинаға салынған кір киім көлемі тым аз болған жағдайда (1 кг-нан аз), сығу режимі автоматты түрде күшін жоюы мүмкін. Киім аз болғандықтан, жоғары жылдамдықпен сығу шамадан тыс діріл тудыруы және машинаның сынып қалуына себеп болуы мүмкін.
- Кірді қайта бөлу (сілку) қажеттілігі жуу бағдарламасының орындалу уақытын ұзарта түседі.

⚠ НАЗАР АУДАРЫҢЫЗ! Барабанның есігі мен кір жуатын машинаның қақпағының арасында киімнің қысылып қалмағанын тексеріңіз. Су мен электр энергиясын аз тұтына отырып, жақсы нәтиже алу үшін әртүрлі жуу температурасы үшін сәйкес келетін жуғыш заттың тиісті түрін қолданыңыз.

ТАЗАЛАУ ЖӘНЕ ҚЫЗМЕТ КӨРСЕТУ

Кір жуатын машинаның және есік тығыздағышының тазалығын қадағалаңыз. Жуар алдында оны электр желісінен ажыратыңыз!

1. Кір жуатын машинаның сыртын және ішін сұйық жуғыш зат құйылған жылы сумен дымқылданған таза сүлгімен жуыңыз. Содан кейін құрғақ сүлгімен құрғатыңыз.
2. Өткір металл қырғыштарды, жебір және абразивті тазартқыш құралдарды пайдаланбаңыз, олар тоңазытқыштың бетін сызып тастауы мүмкін.
3. Жоғары қысымды тазартқышты немесе бу ағынды тазартқыштарды пайдаланбаңыз, өйткені ылғал кіріп кетсе, адам электр тогына соғылуы мүмкін.
4. Тазалап болғаннан кейін электрмен қуаттандыру бауы бүлінбегенін тексеріңіз. Содан кейін ашасын розеткаға тығыз қыстырыңыз.

⚠ НАЗАР АУДАРЫҢЫЗ! Абразивті заттарды, бензинді, бензолды, еріткішті, хлоргидратты, ыстық суды, металл немесе тұрпайы щетканы және т.б. пайдалануға тыйым салынады, өйткені олар кір жуатын машинаның бетін бүлдіруі мүмкін.

БАРАБАНДЫ ТАЗАЛАУ

1. Барабанды кептіру үшін кір жуатын машинаның есігін ашыңыз.
2. Егер барабанда тот пайда болса, оны құрамында хлоры жоқ құралмен уақтылы сүртіп отырыңыз.

ЖУҒЫШ ҚҰРАЛДАРҒА АРНАЛҒАН КОНТЕЙНЕРДІ ТАЗАЛАУ

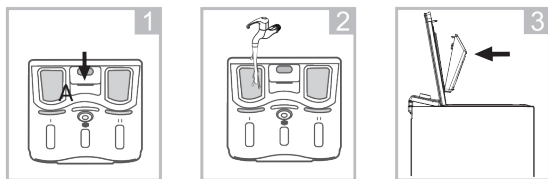

1. А батырмасын басып, жуғыш зат контейнерін суырып алыңыз.
2. Жуғыш затқа арналған контейнерді сумен шайыңыз немесе дымқыл шүберекпен сүртіңіз.
3. Жуғаннан кейін контейнерді құрғатып сүртіңіз және орнына салыңыз.
4. Өздігінен кептіру үшін кір жуатын машинаның қақпағын ашық қалдырыңыз.

! НАЗАР АУДАРЫҢЫЗ! Суырылып алынбаған жуғыш құрал контейнерін сумен жууға болмайды Кір жуатын машинаны іске қоспас бұрын, жуғыш зат контейнерінің дұрыс жабылғанына көз жеткізіңіз

СУ АҒЫЗАТЫН СҮЗГІНІ ТАЗАЛАУ

Су ағызу және су құю сүзгілерін тазалауды әр 6 ай сайын жүргізу керек:

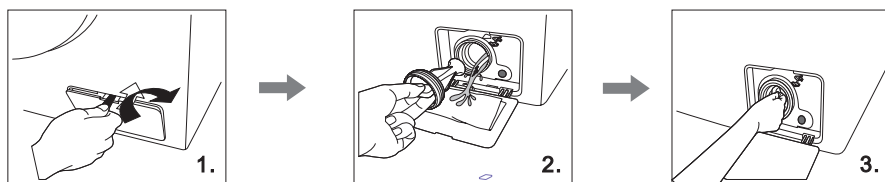

1. Сүзгі қақпағын ашыңыз.
2. Сүзгіні бұрап алыңыз, қалған суды төгіп тастаңыз, су төгетін сорғының сүзгісіндегі барлық бөгде заттарды алып тастаңыз.
3. Сүзгіні қайта орнатыңыз

! НАЗАР АУДАРЫҢЫЗ! Күйіп қалмас үшін кір жуатын машинаның ішінде қалған судың әбден суығанын күтіңіз! Су жіберетін кранды жауып тастаңыз!

СУ БЕРУ СҮЗГІЛЕРІН ТАЗАЛАУ

- Кранды жауып, шлангыны краннан ажыратыңыз және сүзгі торын кішкене қылтанақтың көмегімен тазалаңыз.
- Су құятын шлангыны кір жуатын машинадан ажыратыңыз, сүзгі торын тістеуікпен суырып алып, тазалағаннан кейін қайтадан орнына қойыңыз.
- Су құятын шлангыны жалғап, кранды ашып, судың ағып тұрмағанына көз жеткізіңіз.

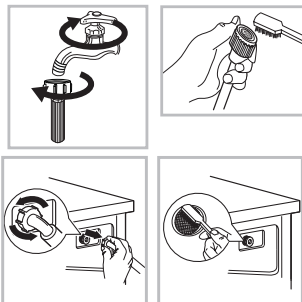

ТЕХНИКАЛЫҚ ҚЫЗМЕТ КӨРСЕТУ

Барлық электрондық компоненттерді (аша, электр бауы, компрессор және т.б.) тек сертификатталған сервис орталықтарында білікті персонал ғана ауыстыруы тиіс.

Ақаулар туындаған жағдайда кір жуатын машинаңыздың моделін және пайда болған ақау түрін көрсете отырып, дереу авторизацияланған сервис орталығына жүгініңіз. Білікті түрде жасалмаған жөндеу аспапқа берілетін кепілді қызмет көрсетудің күшін жояды. Аспапты жөндеу үшін тек түпнұсқа қосалқы бөлшектерді пайдалануға болады.

АҚАУЛАРДЫ ТҮЗЕТУ

Пайдалану барысында тұтынушы өз күшімен жоя алмайтын ақаулықтар анықталған кезде кір жуатын машиналарды жөндеу жөніндегі сервис орталығына жүгіну қажет.

Жөндеу қызметіне хабарласпас бұрын осы бөлімді оқып шығыңыз. Бұл тізімге сапасыз құрастырудың немесе осы аспапта сапасыз материалдарды пайдаланудың нәтижесі болып табылмайтын ең жиі кездесетін жағдайлар кіргізілген.

⚠ НАЗАР АУДАРЫҢЫЗ! Ақаулықтарды түзету алдында бұйымды желіден ажырату керек. Осы нұсқаулықта көрсетілмеген ақаулықтарды түзетуді білікті электрик немесе құзыретті маман ғана жүзеге асыруы тиіс.

Ақаулық	Жою тәсілі
Машина қосылмайды.	Машинаны электр желісіне қосыңыз. Қосу/Өшіру, содан кейін Бастау/Кідірту батырмаларын басыңыз. Су жіберетін шлангыны түзеп жіберіңіз.
Кір жуғыш машина жұмыс істемейді.	Су жіберетін кранды барынша ашыңыз. Су беретін шлангыдағы сүзгіні тазалаңыз. Ыдыс жуатын машинаның есігін жабыңыз.
Жуу аяқталғаннан кейін киім салатын люгы ашылмайды	Қақпақты бұғаттау жүйесі қосылған. Кір жуатын машинаны электр желісінен ажыратыңыз.
Су қызбайды	Салқын сумен жуу режимі таңдалмағанына көз жеткізіңіз.
	Қыздырғыш элементі бүлінген. Сервис орталығына жүгініңіз.

Кір жуатын машинаның астына су жиналған.	Су беретін шлангының жалғанғанын тексеріңіз.
Индикаторлары жанбай тұр.	Электрмен жабдықтау бұзылған. Электр желісіне қосылуын тексеріңіз.
	Басқару тақташасы бүлінген. Сервис орталығына жүгініңіз.
Кір жуатын машина су жинамай тұр.	Барабанға салынған кірлерді шығарып, қайтадан салыңыз, сорғыны тазалаңыз.
Нашар /әлсіз сығады.	Жуғыш құралды киімнің ластану деңгейіне және судың кермектігіне қарай мөлшерлеп қосыңыз (жуғыш құрал қаптамасындағы ұсынымдарды қараңыз).
Кір жуатын машина су жинамай тұр.	1. Сүзгінің күйін тексеріңіз, қажет болған жағдайда тазалаңыз.
	2. Судың екпінін тексеріңіз.
	3. Су келетін шлангыны тағы бір рет жалғаңыз.
	4. Кір жуатын машинаның қақпағын жабыңыз.
	5. Шлангының бұралмағанына немесе қысылмағанына көз жеткізіп, тексеріңіз.
Кір жуғыш суды жинағанымен, ағызып жібереді.	Су ағызатын шлангының қысылып немесе бітеліп қалмағанын тексеріңіз, ол еден деңгейінен 100-125 см биіктікте орналасуы керек.
Кір жуатын машина дірілдейді.	Барлық тасымалдау болттарының алынып тасталғанын тексеріп, тексеріңіз.
	Кір жуатын машинаның орнын әртүрлі жазықтық деңгейіне қарай реттеп көріңіз.
Кір жуғыш ұнтақ бөлімінде көп мөлшерде көбік пайда болады.	Жуғыш заттың мөлшерін азайтыңыз.
	Судың кермектігін, сондай-ақ қолданылатын жуғыш құралдың мөлшері мен түрін тексеріңіз.
Кір жуу бағдарлама аяқталмастан бұрын үзіліп қалады.	Қуат кернеуін, судың келуін және ағызылуын тексеріңіз.
Жуу бағдарламасының орындалуы уақытша тоқтап қалады	Кір жуатын машина сумен автоматты түрде толтыру жүйесімен жабдықталған
	Артық көбікті алып тастау үшін тоқтатылады.
Қақпақ құлпы ақаулы	Барабан мен есіктің арасында киім тұрып қалмағанын тексеріңіз. Егер киім жабысып қалса, кедергілерді жойып, кір жуатын машинаның қақпағын мықтап жабыңыз. Қажет болса, сервис орталығына хабарласыңыз.
Қыздырғыш элементі бүлінген.	Кранды жауып, машинаны электр және су желілерінен ажыратыңыз. Сервис орталығына хабарласыңыз.
Су асып төгіледі	
Барабан айналмайды	

⚠ НАЗАР АУДАРЫҢЫЗ! Осы нұсқаулықта көрсетілмеген ақауларды іздеуді және жоюды тек білікті маман жүргізе алады.

Ақаулар туындаған жағдайда кір жуатын машинаңыздың моделін және пайда болған ақаулық түрін көрсете отырып, дереу автормзацияланған сервис орталығына жүгініңіз. Жөндеу үшін тек түпнұсқа қосалқы бөлшектер пайдаланылады. Білікті түрде жасалмаған жөндеу аспапқа берілетін кепілді қызмет көрсетудің күшін жояды.

ӨЗІН-ӨЗІ ДИАГНОСТИКАЛАУ

Кір жуатын машинада (ТСН-UMD8304W моделі) ішкі диагностика жүйесі бар, егер дұрыс пайдаланылмауына байланысты ұсақ ақаулықтары пайда болса, солардың себептерін анықтауға көмектеседі.

Бағдарламалық режимдер индикаторларының мәртебесі бойынша ақаулықтар кестесі

Қатенің коды	Себебі	Шешімі
E30	Есігі жабылмаған.	Киімнің барабанға салынғанына және тығыз жабылғанына көз жеткізіңіз. Кір жуатын машинаның қақпағын дұрыс жабыңыз. Қайтадан іске қосыңыз.
E10	Су ағызылмайды.	Су беру қысымын тексеріңіз. Су қысымы мен су құятын шлангының сүзгісін тексеріңіз. Шлангының майыспағанына және қысылып қалмағанына көз жеткізіңіз.
E21	Су ағызылмайды.	Су құятын шланг бітелмегенін тексеріңіз.
E12	Су асып төгіледі.	Кір жуатын машинаны қайта іске қосыңыз.

⚠ НАЗАР АУДАРЫҢЫЗ! Егер ақау қайтадан пайда болса, сервис орталығына хабарласыңыз.

КӘДЕГЕ ЖАРАТУ



Кір жуатын машинаны кәдеге жаратпас бұрын, қауіпсіздік үшін толық жарамсыз күйге келтіру қажет. Электрмен қуаттандыру бауының ашасын розеткадан суырып алыңыз, кабельді құрылғы қабырғасына мүмкіндігінше жақын жерден кесіңіз, сондай-ақ балалар ойнап жатқанда кілттеніп қалмауы үшін немесе ток соқпауы үшін есікті шешіп алыңыз. Бұл аспапты қарапайым тұрмыстық қалдықтармен бірге кәдеге жаратуға болмайды. Денсаулыққа және қоршаған ортаға ықтимал қаупінің алдын алу үшін аспап электр жабдығын кәдеге жаратудың бекітілген процесі шеңберінде кәдеге жаратылуы тиіс. Кез-келген жағдайда бұдан әрі қалдықтар мен қоқыстарды кәдеге жаратуға қатысты жергілікті нұсқамалармен қамтамасыз етіледі.

ЕРЕКШЕЛІГІ / ЖИЫНТЫҚТАМАСЫ

Моделі	TCH-UME7303W	TCH-UMD8304W
Құрғақ кірдің максималды жүктемесі (кг)	7	8
Сығу кезіндегі айналымдардың ең көп саны (айн/мин)	1200	1200
Жүктеу түрі -тігінен	тік жуу	тік жуу
Тұтынатын қуаты (Вт)	2100	2000
Кернеу (В)/ Ток жиілігі (Гц)	220-240 / 50	220-240 / 50
Дисплей	индикация	LED
Сығу температурасын /жылдамдығын таңдау	Иә / Иә	Иә / Иә
Жуудың аяқталғаны туралы дыбыстық сигнал	Иә	Иә
Энергия тиімділігі сыныбы	A	A
Жуу сыныбы/ Сығу сыныбы	A / B	A / B
Жылдық энергия тұтынуы (кВт * сағ /жыл)	164	129
Жылдық су шығыны (л/жыл)	9900	11000
Бір циклдағы максималды су шығыны (л/цикл)	45	50
Киімнің қалдық ылғалдылығы (%)	53	53
Су қысымы (Мпа)	0,1-1	0,1-1
Жуу /сығу кезіндегі шу деңгейі (дБ)	64 / 80	64 / 80
Электрмен қоректендіру бауының ұзындығы (м)	1,45	1,45
Су құюға / төгуге арналған шланг ұзындығы (м)	1 / 1,5	1 / 1,5
Барабан көлемі, (л) кем емес	47,9	51
Кір салатын саңылау өлшемі (мм)	220x240	220x240
Корпус түсі	Ақ	Ақ
Жуу бағдарламалары		
Бағдарламалар саны	16	16
Жуу бағдарламалары	Мақта, Мақта ECO Синтетика, Микс Жылдам жуу 15 мин Күнделікті 45 мин Сақтықпен жуу Жүн, Джинсы Спорт бұйымдары Балалар бұйымдары Қарқынды Түсті сақтау 20°C Шау + Сығу, Сығу Автотазарту	Менің бағдарламам Мақта, Мақта ECO Синтетика, Микс Жылдам жуу 15 мин Күнделікті 45 мин Сақтықпен жуу Жүн, Джинсы Спорт бұйымдары Балалар бұйымдары Қарқынды Түсті сақтау 20°C Шау + Сығу, Сығу Автотазарту
Қосымша функциялар		
Алдын ала жуу	Иә	Иә
Қосымша шаю	Иә	Иә
Бастауды кейінге қалдыру	3-6-9 час	до 24 час
Киімді қосып салу үшін кідірту	Иә	Иә
Балалардан қорғау	Иә	Иә
Дыбыстық сигналды өшіру мүмкіндігі	Иә	Иә
Барабанды автотазарту	Иә	Иә
Автотеңгерім/көбікпен күрес	Иә	Иә
Қызып кетуді /асып кетуді бақылау	Иә	Иә
Габариттік өлшемдері		
Таза /жалпы салмағы (кг)	56 / 60	56 / 60
Қаптамасыз габариті (ЕхСхБ) (мм)	400x610x875	400x610x875
Қаптамадағы габариті (ЕхСхБ) (мм)	490x690x895	490x690x895
Жиынтықтамасы		
Кір жуатын машина (дана)	1	1
Құятын шланг (дана)	1	1
Бітемелер (жиынтық)	1	1
Кепілдік талоны бар пайдалану жөніндегі нұсқаулық (дана)	1	1
Қаптама (дана)	1	1

ОРНАТУ ТАЛОНЫ

Автоматты кір жуғыш машина _____ Қ.

_____ к-сі, № _____ үй, _____

пәтерде орнатылған және оны _____

(ұйымның атауы)

_____ механигі қосқан.

Механик _____

(қолы, күні)

Автоматты кір жуғыш машина жиынтықталған және жұмыс істеп тұр.

Пайдалану жөніндегі нұсқаулықпен, қолдану қағидаларымен және кепілдік міндеттемелермен таныстым.

Иесі _____

(қолы, күні)

<p style="text-align: center;">КЕПІЛДІК ЖӨНДЕУГЕ № 1 ТАЛОННЫҢ ТҮБІРТЕГІ автоматты кір жуғыш машина KRAFT Technology</p> <p>моделі _____ сериялық № _____</p> <p>Алынды « _____ » _____ 20 _____ жыл</p> <p>Орындаушы _____ қолы _____</p> <p>Орындалған жұмыстардың түрі мен мазмұны _____</p> <p>Сервистік қызметтің атауы _____</p> <p style="text-align: center;">Кесу сызығы</p>	<p style="text-align: center;">KRAFT Technology автоматты кір жуғыш машина кепілдік жөндеуге арналған № 1 талон ТҮБІРТЕГІ</p> <p>моделі _____</p> <p>сериялық № _____</p> <p>Сатылды _____ (сауда кәсіпорнының атауы мен мекенжайы)</p> <p>_____ тел.: _____</p> <p>Сатылған күні « _____ » _____ жыл.</p> <p>Дүкен мөртабаны _____ (сатушының өз қолы)</p> <p>Сервистік кәсіпорынның атауы және мекенжайы*</p> <p>_____ (* сауда кәсіпорны толтырады)</p> <p>_____</p> <p>_____</p>
<p style="text-align: center;">КЕПІЛДІК ЖӨНДЕУГЕ № 2 ТАЛОННЫҢ ТҮБІРТЕГІ автоматты кір жуғыш машина KRAFT Technology</p> <p>моделі _____ сериялық № _____</p> <p>Алынды « _____ » _____ 20 _____ жыл</p> <p>Орындаушы _____ қолы _____</p> <p>Орындалған жұмыстардың түрі мен мазмұны _____</p> <p>Сервистік қызметтің атауы _____</p> <p style="text-align: center;">Кесу сызығы</p>	<p style="text-align: center;">KRAFT Technology автоматты кір жуғыш машина кепілдік жөндеуге арналған № 2 талон ТҮБІРТЕГІ</p> <p>моделі _____</p> <p>сериялық № _____</p> <p>Сатылды _____ (сауда кәсіпорнының атауы мен мекенжайы)</p> <p>_____ тел.: _____</p> <p>Сатылған күні « _____ » _____ жыл.</p> <p>Дүкен мөртабаны _____ (сатушының өз қолы)</p> <p>Сервистік кәсіпорынның атауы және мекенжайы*</p> <p>_____ (* сауда кәсіпорны толтырады)</p> <p>_____</p> <p>_____</p>

<p>Автоматты кір жуғыш машина KRAFT Technology моделі _____ сериялық № _____ Иесі, оның мекенжайы _____ _____</p> <p>Иесінің телефоны _____ Істен шығу (ақаулық) себебі _____ _____</p> <p>Иесі: _____ _____ қолы</p> <p>Механик: _____ _____ Т.А.Ә.</p> <p>Орындалған жұмыстар: _____</p> <p>Күні « _____ » _____ жыл</p> <p>Механик: _____ қолы Иесі: _____ қолы</p> <p>Бекітемін _____ сервистік кәсіпорынның атауы және мекенжайы _____</p> <p>_____</p> <p>қызмет көрсеткен кәсіпорын, Мөр орны(МО) қолы басшысының лауазымы</p>	
<p>Автоматты кір жуғыш машина KRAFT Technology моделі _____ сериялық № _____ Иесі, оның мекенжайы _____ _____</p> <p>Иесінің телефоны _____ Істен шығу (ақаулық) себебі _____ _____</p> <p>Иесі: _____ _____ қолы</p> <p>Механик: _____ _____ Т.А.Ә.</p> <p>Орындалған жұмыстар: _____</p> <p>Күні « _____ » _____ жыл</p> <p>Механик: _____ қолы Иесі: _____ қолы</p> <p>Бекітемін _____ сервистік кәсіпорынның атауы және мекенжайы _____</p> <p>_____</p> <p>қызмет көрсеткен кәсіпорын, Мөр орны(МО) қолы басшысының лауазымы</p>	

КЕПІЛДІК ТАЛОНЫ

Сату күні

« ____ » _____ 20__ жыл

Сату кезінде сатушы кепілдік талондарын толтыруға міндетті. Шығарылған күні мен сериялық нөмірі қаптамада және тауардың артқы жағында көрсетілген.

Дүкеннің мөртаңбасы

Шығарушының кепілдік міндеттемелері KRAFT сауда маркасындағы автоматты кір жуғыш машина үшін ғана қолданылады. **Кепілдік мерзімі: сатып алу күнінен бастап 1 жыл. Бұйымның қызмет ету мерзімі: 5 жыл.**

Авторландырылған сервис орталықтары турал ақпарат <http://kraftltd.com> сайтында немесе +7(800)200-79-97 қолдау қызметінің тегін телефон байланысы арқылы қолжетімді. KRAFT өніміне қатысты сұрақтар немесе мәселелер туындаған жағдайда, келесі мекенжай бойынша жазбаша хабарласуыңызды сұраймыз: «ЛЕБЕДИНСКИЙ ТОРГОВЫЙ ДОМ» ЖАҚ, Днепропетровская к-сі, 50В, Ростов-на-Дону қ., 344093, Ресей, немесе электрондық пошта: service@lbtld.ru.

1. Сатып алушы кепілдік қызмет көрсету қағидалары мен шарттарын сақтаған кезде, шығарушы зауыттық ақаулықтарды немесе техникалық ақаулықтарды пайдаланудың кепілдіктік мерзімі ішінде тегін жоюға кепілдік береді. Сыртқы түріне байанысты барлық кінәрат-талаптарды тауарды сатып алу кезінде сатушыға қойыңыз. Тауарды сатып алғаннан кейін, барлық сыртқы бұзылулар үшін жауапкершілік тұтынушыға жүктеледі.
2. Кепілдік коммерциялық емес жеке, отбасылық мақсаттарда немесе үйде пайдаланылатын бұйымдарға ғана қолданылады. Өйтпеген жағдайда, кепілдік мерзімі сатып алған сәттен бастап 3 айды құрайды.
3. Сатып алушы заңнамамен белгіленген мерзімде бұйым сапасына техникалық сараптама жүргізу құқығын өзіне қалдырады.
4. Кепілдік жөндеу келесі жағдайларда жүргізілмейді:
 - кепілдік талонының жарамсыздығы;
 - пайдаланушының немесе сатушы ұйымның бұйымды пайдалану, орнату және тасымалдау қағидаларын бұза отырып, техниканы дұрыс пайдаланбауы нәтижесінде пайда болған бұзылулар мен ақаулықтар болуы;
 - үшінші тұлғалардың немесе бой бермейтін күштің әсері, ішіне бөгде заттардың және шыбын-шіркейлердің кіруі, жануарлардың аспапты бүлдіруі нәтижесінде бұзылулар мен ақаулықтардың болуы;
 - қуат беруші электрлік және кабельдік желілердің Мемлекеттік техникалық стандарттардан ауытқу фактісін анықтау, шығарушы қарастырғаннан көп қуатты беру;
 - техникалық тұрғыда өз бетімен немесе бөгде адамдардың жөндеу жүргізу (жөндеуге тырысу) фактісінің анықталуы;
 - өнеркәсіптік немесе коммерциялық мақсаттарда бұйымды пайдалану.
5. Кепілдік талоны келесі жағдайларда жарамсыз:
 - дүкеннің және шебердің талонды дұрыс немесе толық толтырмауы;
 - сатылған күнінің және дүкен мөртаңбасының болмауы.
6. Шығарушы қауіпсіздік техникасы, аспапты тасымалдау және пайдалану қағидаларын сақтамау себебінен адамдар мен жануарларға және орынжайларға келтірілген залал үшін жауапкершілік алмайды.
7. Кепілдік қызмет көрсету аспапты орнатуға, тазалауға және оны күтуге қолданылмайды.

* Изготовитель оставляет за собой право вносить изменения конструкций, технических характеристик, внешнего вида, комплектации товара, не ухудшающие его потребительских качеств, без предварительного уведомления потребителя.

Вся представленная в руководстве информация, касающаяся комплектации, технических характеристик, функций и цветовых решений, носит сугубо информационный характер и ни при каких условиях не является публичной офертой.

* The manufacturer reserves the right to change designs, specifications, appearance, configuration of the product without impairing its consumer qualities, without prior notice to the customer.

All information provided in the manual concerning the configuration, technical characteristics, functions, and colors is purely informational in nature and under no circumstances is a public offer.

* Шығарушы мен импорттаушы тауардың құрылысына, техникалық сипаттарына, функцияларына, сыртқы түріне және жиынтықталуына аспаптың тұтынушылық сапаларын нашарлатпайтын өзгертулерді алдын ала хабарламай енгізу құқығын өзіне қалдырады.

Жиынтықтылыққа, техникалық сипаттамаларға, функцияларына және түсіне қатысты нұсқаулықта көрсетілген барлық ақпарат тек ақпараттық сипатқа ие және ешбір жағдайда жария оферт болып табылмайды.

Изготовитель:

УСИ ЛИТЛ СВАН ЭЛЕКТРИК
КО., ЛТД.

Адрес: №18 Сауф
Чанцзян Родд, Нью Дистрикт,
Уси, Цзянсу, Китай.

Импортер:

ООО «САРМАТ»

Адрес:

ул. Днепропетровская, 50 В,
офис 2, г. Ростов-на-Дону,
344093, Россия.

Тел.: +7 (800) 200-79-97

Сделано в Китае

Manufacturer:

WUXI LITTLE SWAN ELECTRIC
CO., LTD.

Address: No.18 South
Changjiang Road, New District,
Wuxi, Jiangsu, China.

Importer:

SARMAT LLC.

Address: No 50 V,

Dnepropetrovskaya Str., Apt. 2,
Rostov-on-Don, PC 344093,
Russia.

Tel.: +7 (800) 200-79-97

Made in China

Өндіруші:

USI LITTLE SWAN ELECTRIC
CO., LTD.

Мекен-жайы: №18 Сауф
Чанцзян жолы, Жаңа аудан,
Вуси, Цзянсу, Қытай.

Импорттаушы:

«САРМАТ» ЖШҚ

Мекен-жайы:

Днепропетровская көшесі,
50 В, 2-кеңсе, Ростов-на-Дону
қ., 344093, Ресей.

Тел.: +7 (800) 200-79-97

Қытайда жасалған



WWW.KRAFTLTD.COM



Телефон службы поддержки клиентов

Phone customer service

Клиенттерге қызмет көрсету телефоны

+7(800) 200-79-97

EAC